



BLUE WAVE[®]
WIRE DESIGN SYSTEM



seit 1898





Für maximale Belastungen unserer Terminals, schlagen wir Ihnen die Verarbeitung mit Pressmaschinen, oder das so genannte Formrundkneten mit Walzmaschinen vor. Wir empfehlen hierfür Pressmaschinen der Firma TALURIT, Walzmaschinen der Firma WIRETEKNIK, oder kombinierte Press-/Walzmaschinen der Firma TOPREFF 2000. Unsere Terminals sind ebenfalls für so genannte Rundhammerpressungen geeignet.

Schraubbare Terminals ohne Pressen bzw. Walzen

Falls die endgültige Länge Ihres Drahtseiles bis zur Montage unbekannt ist, empfehlen wir für die eine Seite des Drahtseiles die Montage unserer herkömmlichen Terminals und für die andere Seite einen Anschluss mit unseren selbstmontierbaren, schraubbaren Terminals - zum einfachen aufstecken und verschrauben auf das Drahtseil vor Ort! Vorteile der schraubbaren Terminals sind eine sichere und einfache Montage ohne Verwendung schwerer Maschinen in Verbindung mit der schnellstmöglichen Befestigung am Markt. Viele unserer schraubbaren Terminals sind im Lloyd's Register anerkannt und kommen überall dort zum Einsatz, wo professionelle Maschinen nicht zugänglich oder vorhanden sind.

Mini-Terminals

Als alternative zu unseren oben genannten Montagemöglichkeiten, bieten wir auch Mini-Terminals an. Diese werden mit unseren handlichen Presswerkzeugen auf das Drahtseil gepresst. Siehe Arctool 1 und Arctool 4 auf Seite 60. Bei Verarbeitung mit Standardmaschinen, müssen die Press- oder Walzbacken eine Backengröße kleiner gewählt werden. Durch den geringeren Materialquerschnitt der Mini-Terminals erhalten Sie Bruchlasten von bis zu 50% der entsprechenden Seil-Bruchlast eines 1x19 Seiles des jeweiligen Drahtseil-Querschnittes. Mini-Terminals finden bei leichten, architektonischen Anwendungen Verwendung. Hier wurde Wert auf die Größe des Terminals gelegt und diese soweit wie möglich reduziert.

mm	metr	(+/- 0,2)	(+/- 0,10)	(+/- 1,5)	mm - Inch
2,0	M5	2,2	5,5	32	4,7 - 4,82
2,5	M5	2,8	5,5	32	4,7 - 4,82
3,0	M6	3,5	6,35	38	5,44 - 5,56
4,0	M8	4,4	7,5	45	6,23 - 6,35
5,0	M10	5,3	9,0	51	7,83 - 7,95
6,0	M12	6,5	12,58	64	10,95 - 11,12
7,0	M14	7,5	14,2	70	12,5 - 12,7
8,0	M16	8,4	16,0	83	14,07 - 14,3
10,0	M20	10,5	17,8	89	15,7 - 15,9
12,0	M20	12,5	20,0	105	17,6 - 17,8
14,0	M22	14,8	25,0	140	22,0 - 22,23
16,0	M24	17,0	28,0	160	25,15 - 25,40
19,0	M27	20,0	34,5	200	31,44 - 31,75
22,0	M30	23,5	40,5	230	36,2 - 36,50
26,0	M36	27,5	46,0	280	40,97 - 41,28





Ordnungsgemäße Befestigung der Terminals

Verwenden Sie grundsätzlich immer die empfohlenen Walz- und Pressbacken laut Angabe des Herstellers, damit unsere Terminals ordnungsgemäß auf das Drahtseil aufgespresst werden und die maximalen Bruchlasten erreicht werden können.

Häufig sind unsere Terminals mit der Größe des vorgesehenen Drahtseilquerschnitts gekennzeichnet und haben außerdem eine Markierung für die Einstecktiefe des Drahtseiles, so dass an entsprechender Stelle der Walz- oder Pressvorgang beginnen kann.



Bei den Terminals ohne Markierung (z.B. an den Mini-Terminals), muss die Einstecktiefe des Drahtseils vor dem Walz- bzw. Pressvorgang abgemessen werden. Dieser Arbeitsschritt ist zwingend erforderlich, um den genauen Startpunkt der Montage festzulegen und um die genaue Seillänge inklusive der Terminals zu bestimmen. Beachten Sie vor Abmessung der Gesamtlänge des Drahtseiles, dass sich das Terminal während der Montage ein wenig verlängern kann. Der Richtwert für das Maß der Verlängerung ist ungefähr der des Drahtseildurchmessers!

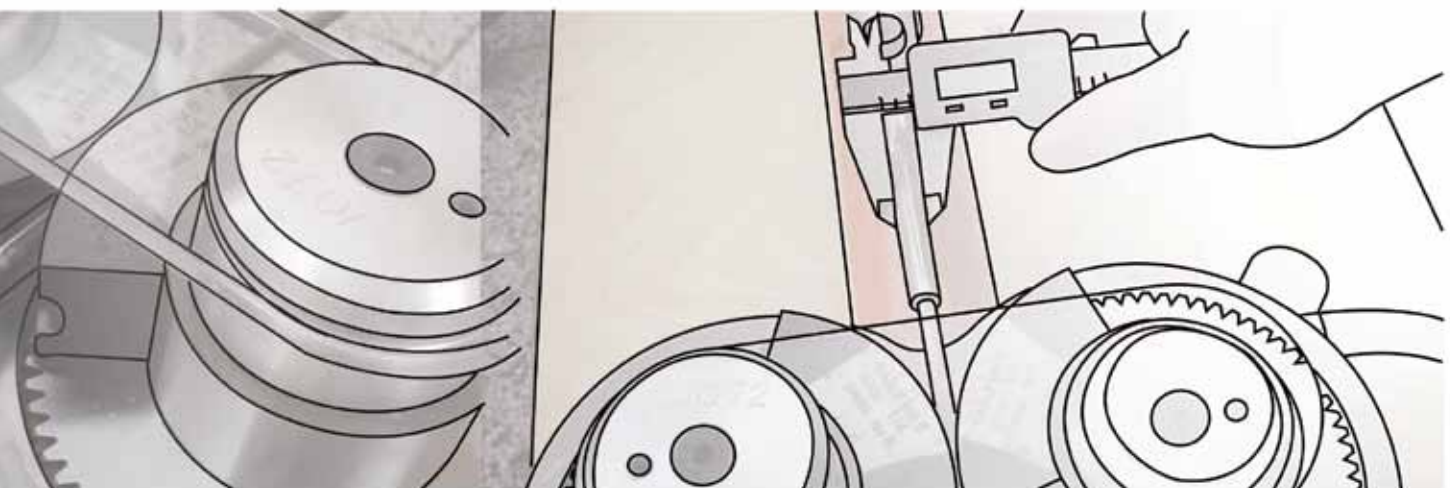

**Fakten und Informationen:
-Belastbarkeiten von Drahtseilen und Beschlägen-**

Für eine exakte Bestimmung der maximalen Bruchlast (BL), sowie der Arbeitslast mit Drahtseilen und Beschlägen, ist die Belastbarkeit des Edelstahlseiles nötig (Hierbei unbedingt die Drahtseilkonstruktionen beachten - z.B. 1x19, 7x7, 7x19. Die nebenstehende Tabelle beinhaltet allgemeine Werte für alle Drahtseilkonstruktionen!

Die meisten Blue Wave Terminals (ausgenommen anderweitig beschriebene Artikel) sind nach der Montage auf das Drahtseil mit bis zu 90% der angegebenen Bruchlast des Drahtseiles belastbar (Gilt nur für Standard-Seilkonstruktionen).

Um Risiken zu vermeiden, empfehlen wir Ihnen bei statisch festen Konstruktionen mit einem 2-3 fachen Sicherheitsfaktor zu rechnen. Bei dynamischen (beweglichen, arbeitenden) Konstruktionen mit einem 4 fachen Sicherheitsfaktor. Grundsätzlich gilt: Arbeitslasten überschreiten niemals 25% der angegebenen Bruchlasten.

Für weitere Details, fragen Sie uns bitte an.

mm	Metr.	kg
2,0	M5	800
2,5	M5	800
3,0	M6	1250
4,0	M8	1300
5,0	M10	2600
6,0	M12	5100
7,0	M14	5900
8,0	M16	8000
10,0	M20	13000
12,0	M20	13000
14,0	M22	17000
16,0	M24	20000
19,0	M27	25500
22,0	M30	31000
26,0	M36	43000

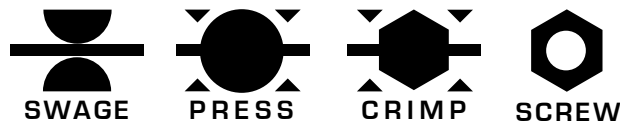

Das Spannen des Drahtseiles mit Hilfe von Gewindeterminals

Die Verwendung von Rechts- und Linksgewindeterminals auf die Drahtseilenden machen den Einsatz von Spannhülsen überflüssig, da sich das komplette Drahtseil beim Einschrauben der Terminals im Ganzen dreht.

Spannhülsen sind außerdem nicht erforderlich, wenn Sie die Gewindeterminals mit Hilfe von aufgedrehten Muttern spannen können (sofern die Möglichkeit besteht).

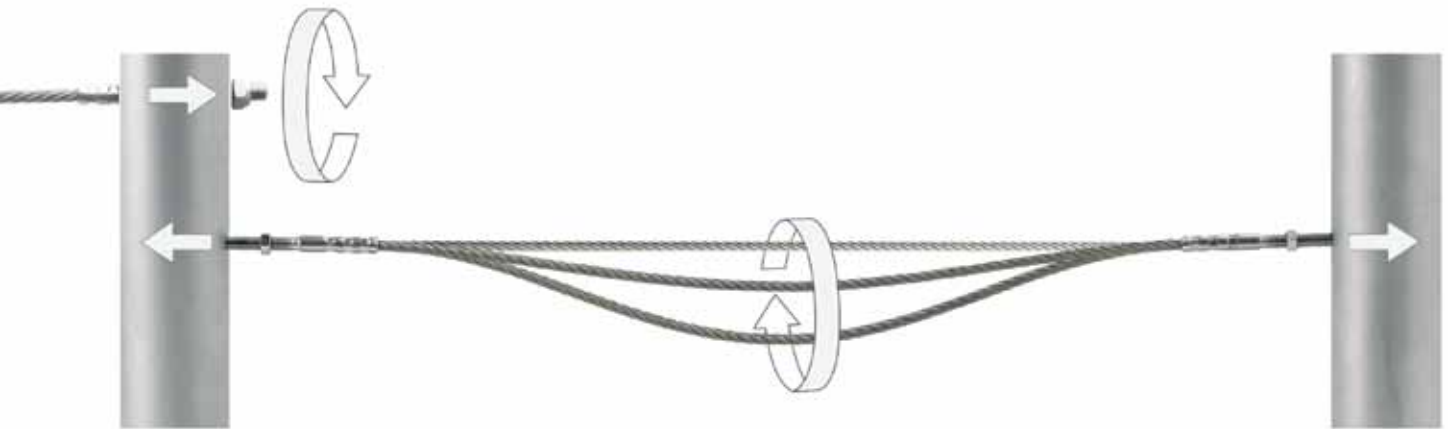

Empfohlene max. Länge

Drahteil Ø	Gewinde	L+L	7 x 19	7 x 7	1 x 19
3	M6	62	10M	12M	14M
4	M8	76	12M	13M	15M
5	M10	84	14M	14M	16M
6	M12	106	16M	16M	19M
8	M16	132	16M	19M	20M
10	M20	160	16M	20M	22M

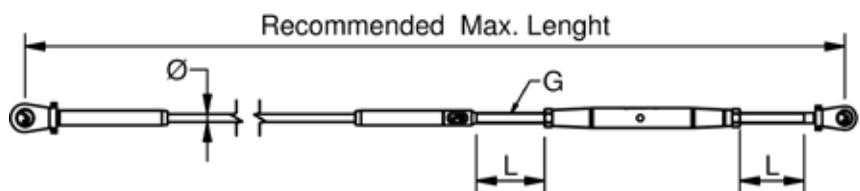

Mini-/Architekturterminals

Drahteil Ø	Gewinde	L+L	7 x 19	7 x 7	1 x 19
3	M5	36	6m	10m	12m
4	M6	44	8m	10m	14m
5	M6	44	10m	12m	14m
6	M8	46	10m	12m	14m

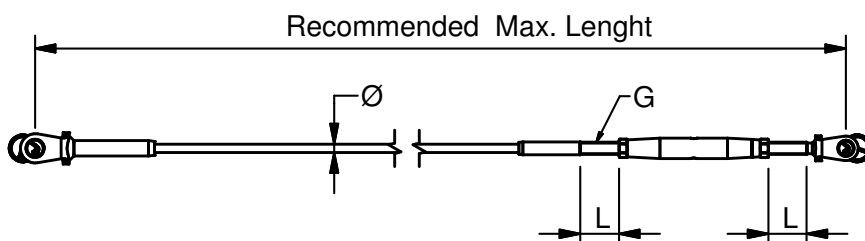

Blue Wave Qualitäts-Schmiermittel

Synthetisches Ölhaltiges Schmiermittel mit PTFE

Das Blue Wave Schmiermittel enthält PTFE in synthetischem Grundöl mit Anti-Oxidations-Zusatzstoffen.

Es handelt sich hierbei um ein sehr effektives Schmiermittel mit überdurchschnittlich langer Lebensdauer, für den Einsatz in Metall-Metall Verbindungen. Wasserabweisend und resistent im Temperaturbereich von -50°C bis $+200^{\circ}\text{C}$.



PREN Pitting Resistance Equivalent

$$PREN = \% Cr + [\% Mo \times 3,3] + [\% N \times 16]$$

PREN ist ein Leitfaden bzw. eine Formel zur Berechnung der Eigenschaften von Edelstahl.

Um sicherzustellen das Blue Wave immer ein hohes Maß an Qualität gewährleisten kann, wird mit der "X-ray gun" eine Qualitätskontrolle der Rohstoffe durchgeführt.



EN	AISI	C %	Cr %	Ni %	Mo %	N %	Si ≤%	Mn ≤%	S ≤%	P ≤%	PREN
1.4301	304	≤0,07	17,5 - 19,5	8,00 - 10,5	-	-	1,0	2,0	0,015	0,045	17,5
1.4401	316	≤0,07	16,5 - 18,5	10,0 - 13,0	2,00 - 2,50	-	1,0	2,0	0,015	0,045	23,1
1.4404	316 L	≤0,03	16,5 - 18,5	10,0 - 13,0	2,00 - 2,50	-	1,0	2,0	0,015	0,045	23,1
1.4571	316 Ti	≤0,08	16,5 - 18,5	10,5 - 13,5	2,00 - 2,50	-	1,0	2,0	0,015	0,045	23,1
1.4462	318 LN	≤0,03	21,0 - 23,0	4,50 - 6,50	2,50 - 3,50	0,1 - 0,22	1,0	2,0	0,015	0,035	30,9



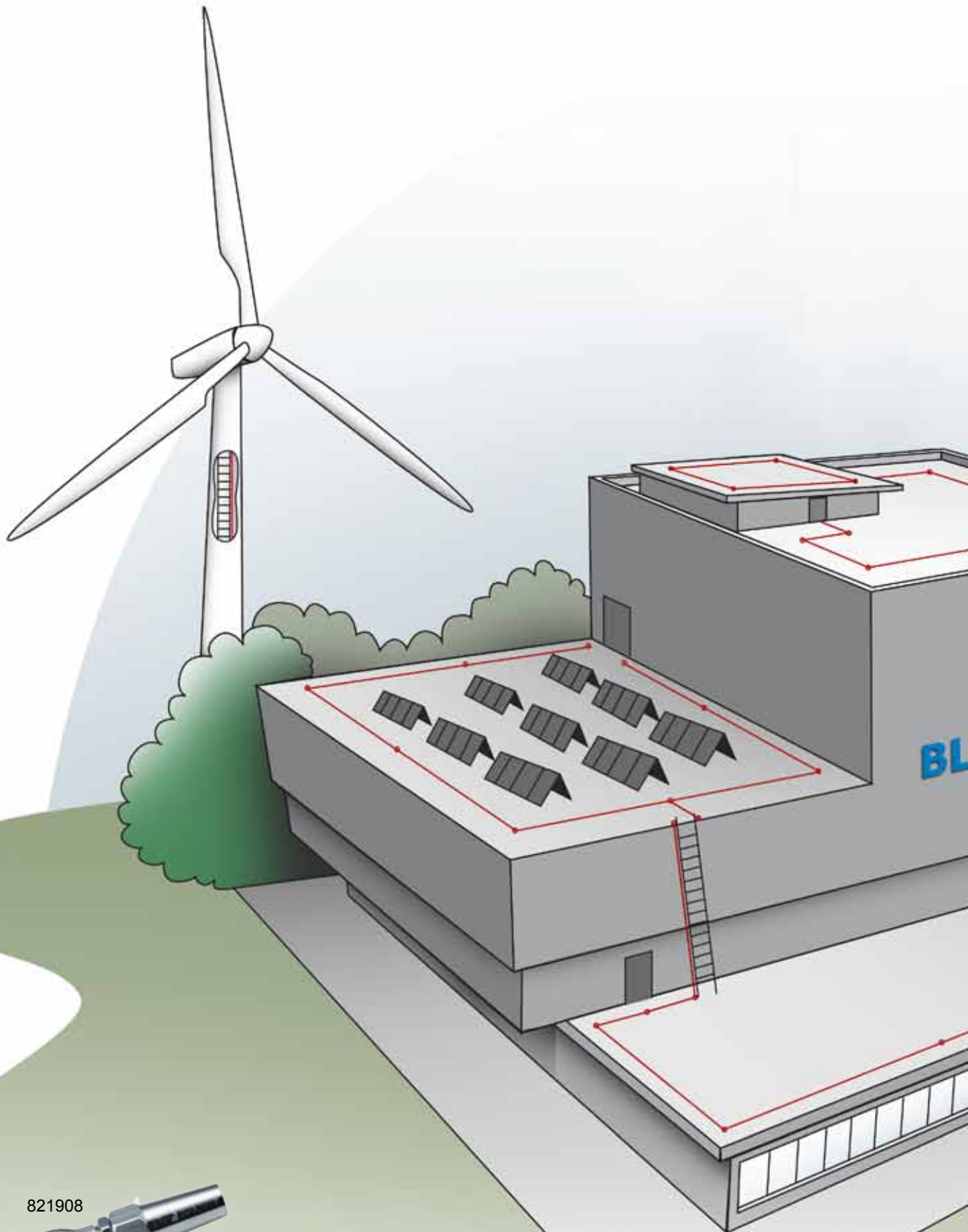

821908



Lloyd's
Register



TYPE APPROVED

841408



8708ATFM



Fall- und Absturzschutz

Die Qualität, sowie die schnelle und einfache Montage der Blue Wave Terminals, machte sie im Laufe der Jahre zu einem favorisierten Produkt für die Fall- und Absturzsicherung. Die End-Beschläge sind für Stauchen und Pressen, sowie die Befestigung per Hand, geeignet. Fallschutz- und Sicherheits-Spezialisten können mit dem Blue Wave Design-System, sowohl horizontale wie auch vertikale, Rettungsanker montieren.

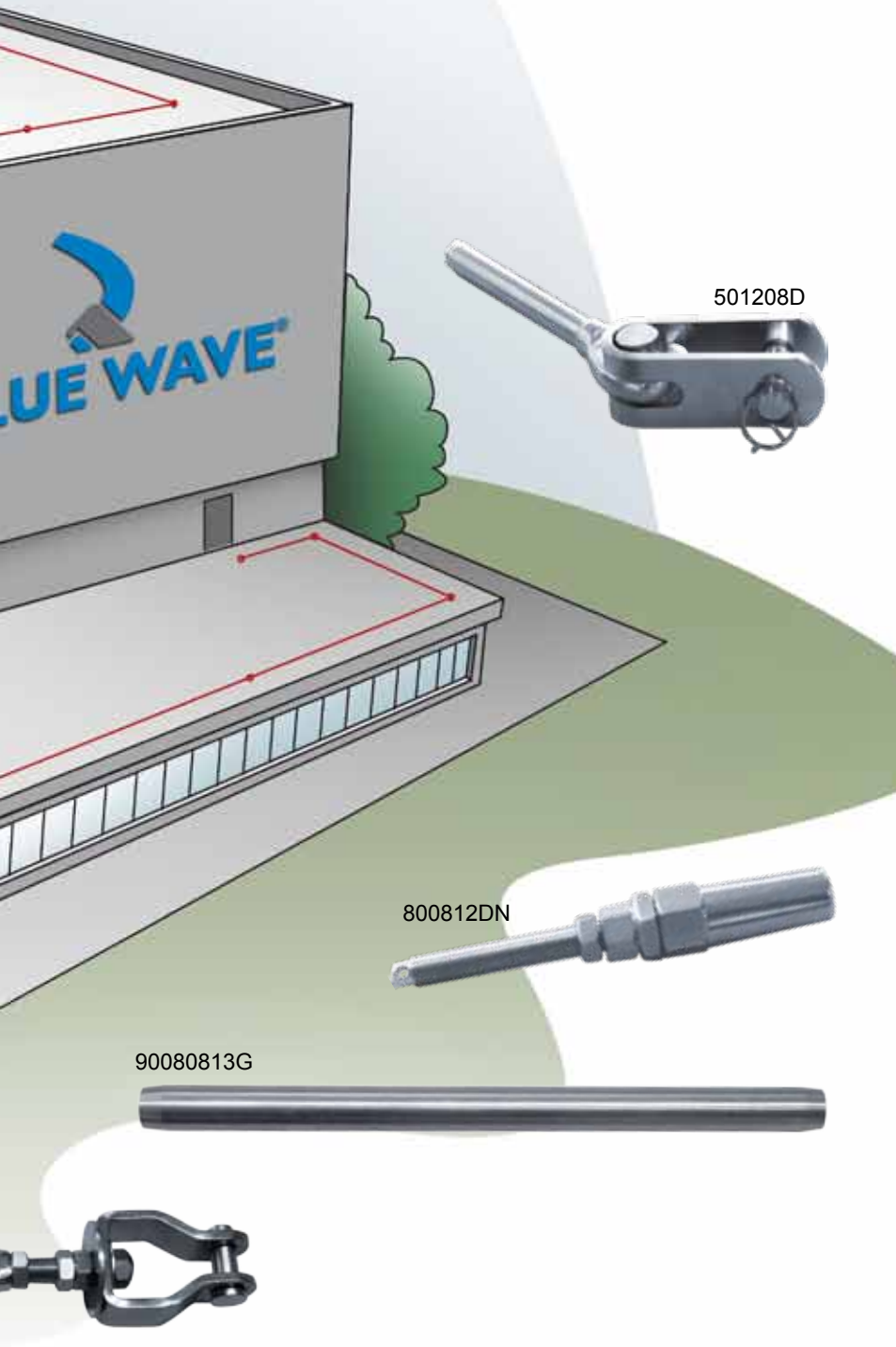



DIAGONAL



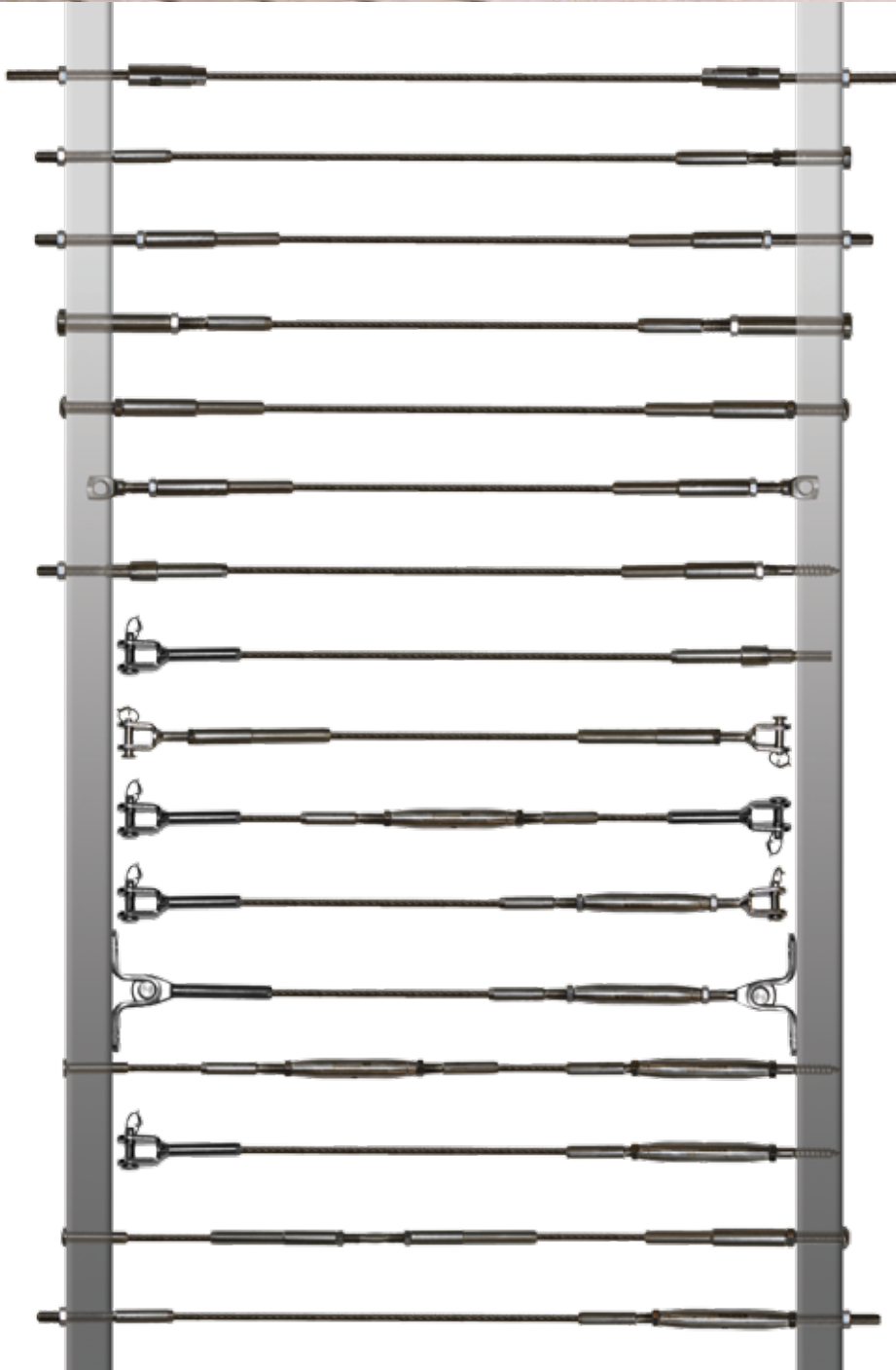

HORIZONTAL



Präsentationsmaterial

Für Ausstellungen und Präsentationen hat Blue Wave zwei kleine Rahmenständer WDSExh 1 und 2 entwickelt. Das Verleihen der Ständer sowie Werbebanner bieten wir ebenfalls an. Für weitere Informationen setzen Sie sich bitte mit ihrem lokalen Händler in Verbindung.

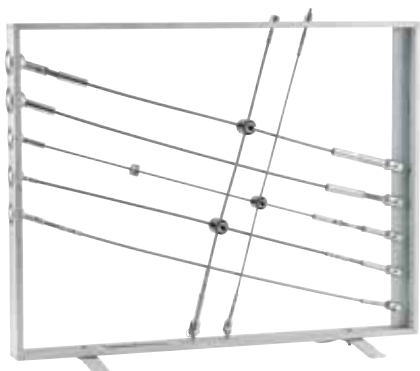

ART. WDSExh1



ART. WDSExh2



ART. Exh018



ART. EXH001



ART. EXH022



ART. EXH029



ART. EXH028

Swageless Terminals



Jaw housing
Caja
Coprimorsetto



Jaws
Mordazas
Morsetto



Pressure ring (brass)
Anillo de latón
Anello di ottone



Head
Cabeza
Testa

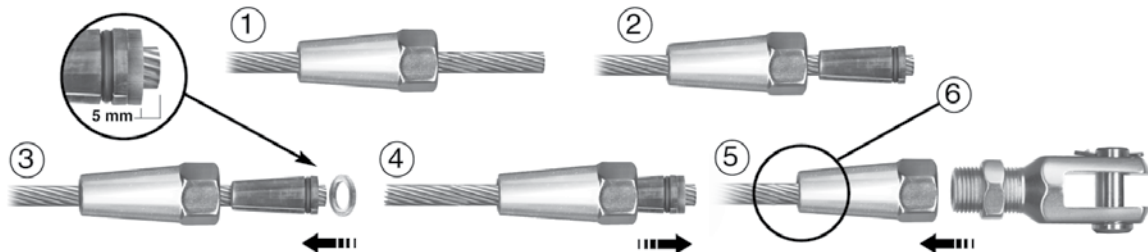

Montageanleitung für Schraubterminals

5. Schieben Sie zuerst das Gehäuse auf das Drahtseil.
6. Als nächstes schieben Sie die Klemmbacken auf das Drahtseil. Hierbei auf eine gleichmäßige Verteilung der 3 Backen um das Drahtseil achten.
4. Platzieren Sie den Messingdruckring am Ende des Drahtseiles. Überprüfen Sie, ob der Druckring zum Ende des Kabels **5mm** Abstand hat.
3. Schieben Sie das Gehäuse über die positionierten Klemmbacken.
2. Das Terminal kann jetzt zusammengebaut werden. Schrauben Sie das Kopfstück mit einem Maulschlüssel fest auf das Gehäuse. Ziehen Sie dann die Kontermutter fest.
1. Jetzt muß noch eine nicht säurehaltige Dichtungsmasse in das Gehäuse gefüllt werden, z.B. Sikaflex 221. Demontieren Sie das Terminal hierfür und füllen Sie das Gehäuse und alle Freiräume mit Dichtungsmasse. Danach das Terminal erneut zusammen schrauben. Wiederholen Sie den Vorgang bis sich die Dichtungsmasse durch die Bohrung des Drahtseiles drückt. Danach säubern Sie das Terminal. Verwenden Sie die Klemmbacken nicht mehrmals.

Wartung

Überprüfen Sie das Terminal auf Beschädigungen z.B. in Zusammenhang mit längerer Aussetzung in starken salzigen Lösungen. Überprüfen Sie, ob die Dichtungsmasse undicht ist. Reinigen Sie das Terminal mit Süßwasser und behandeln es mit WD40. Danach versiegeln Sie das Terminal erneut mit nicht säurehaltiger Dichtungsmasse.

Anmerkung

Nach der ersten Belastung des Terminals muß es erneut nachgezogen werden. Schraubbare Terminals wurden für folgende Drahtseiltypen entwickelt: 1x19, 7x19 und 7x7. Es kann auch mit Dyform (spezielles komprimiertes Drahtseil) benutzt werden. Bei Verwendung von Schraubterminals wird die angegebene Bruchlast des Drahtseiles abzüglich 0-15% angesetzt.

Der Anwender ist selber für die richtige Wahl des Drahtseildurchmessers bzw. für die Wahl der einzelnen Komponenten, sowie für die korrekte Montage des Terminals verantwortlich.

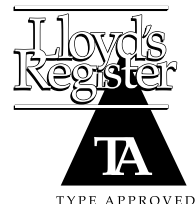

Geschweißte Gabelterminals

Hochglanzpoliert, Edelstahl - AISI 316



ART. NO.	WIRE	PIN	A	B	D	L1	L2	B.L.	KG/100	PACK	
100502	2	1/16"	5.0	7.5	12	5.5	58	32.0	800	2.0	25
100525	2.5	3/32"	5.0	7.5	12	5.5	58	32.0	800	2.0	25
100503	3	1/8"	5.0	7.5	12	6.4	67	38.0	800	2.3	25
100603	3	1/8"	6.0	9.5	13	6.4	68	38.0	1300	2.8	25
100504	4	5/32"	5.0	7.5	12	7.5	71	45.0	800	2.7	25
100604	4	5/32"	6.0	9.5	13	7.5	73	45.0	1300	3.4	25
100804	4	5/32"	8.0	11.0	15	7.5	77	45	2350	4.9	25
100605	5	3/16"	6.0	9.5	13	9.0	83	51	1300	4.1	25
100805	5	3/16"	8.0	11.0	15	9.0	87	51	2350	5.5	10
109505	5	3/16"	9.5	12.0	19	9.0	91	51	3500	7.2	10
100806	6	-	8.0	11.0	15	12.6	99	64	2350	10.0	10
109506	6	-	9.5	12.0	19	12.6	104	64	3500	11.3	10
101206	6	-	12.0	14.0	25	12.6	110	64	5100	17.6	10
101207	7	9/32"	12.0	14.0	25	14.2	119	70	5100	18.1	10
101208	8	5/16"	12.0	14.0	25	16.0	136	83	5100	21.6	10
101408	8	-	14.0	18.0	33	16.0	143	83	7600	32.5	10
101608	8	5/16"	16.0	17.0	33	16.0	145	83	7600	25.5	10
101410	10	-	14.0	18.0	32	17.8	151	89	7600	35.0	10
101410L	10	-	14.0	22.0	30	17.8	149	89	7600	36.0	10
101610	10	-	16.0	17.0	33	17.8	149	89	8000	36.6	5
101910	10	-	19.0	24.0	48	17.8	168	89	8000	47.7	5
101612	12	-	16.0	17.0	33	20.0	174	105	9600	60.0	5
101612L	12	-	16.0	22.0	31	20.0	171	105	9600	60.0	5
101912	12	-	19.0	24.0	48	20.0	189	105	13000	66.0	5
101912L	12	-	19.0	30.0	47	20.0	187	105	13000	66.0	5
* 101912X	12	-	19.0	24.0	48	21.4	205	120	13000	75.0	5
101914L	14	-	19.0	30.0	47	25.0	221	140	13000	75.0	5
102214	14	-	22.0	30.0	57	25.0	232	140	17000	112.7	5
102216	16	-	22.0	30.0	57	28.0	260	160	17000	141.0	5
102514	14	-	25.4	30.0	62	25.0	235	140	24000	125.0	5
102516	16	-	25.4	30.0	62	28.0	264	160	24000	140.0	5
102819	19	-	28.0	32.0	68	34.5	309	200	25500	246.0	BULK
103222	22	-	32.0	35.0	76	40.5	354	230	31000	372.0	BULK
103526	26	-	35.0	40.0	86	46.0	420	280	43000	548.0	BULK

Das umfangreiche Programm unserer bewährten, überwiegend handgeschweißten Gabelterminals ist seit Jahren unverändert geblieben. Die in der Tabelle aufgeführten Terminals sind die geläufigsten Varianten. Gabelterminals sind die am häufigsten verwendeten Drahtseilbeschläge, welche normalerweise an gebohrten Ankerplatten oder Stahlaufbauten angebracht werden. Sie finden außerdem Einsatz in Verbindung mit Toggles (Drehgelenken), Ausschrauben- oder Augterminals und U-Bolzen.

Alle Bruchlasten wurden bei Aufhängung am Splintbolzen geprüft (D).

*: Note: Terminal OD = 21,4

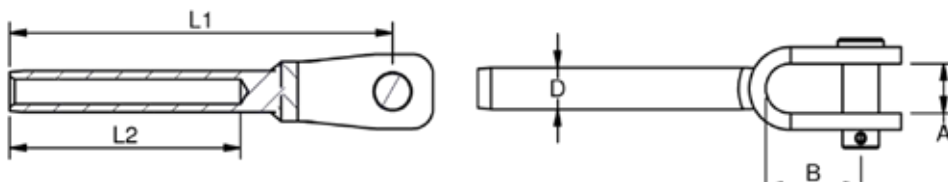

Spannschlösser, Gabel-Gabel

Hochglanzpoliert, Edelstahl - AISI 316



ART. NO.	G	PIN	A	B	L1	L2	B.L.	KG/100	PACK
120005	M5	5,0	7,5	12,0	180	126	800	5,1	10
120006	M6	5,0	7,5	12,0	200	138	1250	9,0	10
120006X	M6	6,0	9,5	13,0	202	140	1250	14,0	10
120008	M8	6,0	9,5	13,0	234	158	1300	14,0	10
120008X	M8	8,0	11,0	15,0	240	166	2350	15,0	10
120010	M10	8,0	11,0	15,0	272	188	2350	24,0	10
120010X	M10	9,5	12,0	19,0	280	196	3500	26,0	10
120012	M12	12	14,0	25,0	350	244	5100	52,5	5
120012X	M12	14	18,0	32,0	370	269	5100	72,2	5
120014	M14	12	14,0	25,0	387	267	5900	63,5	5
120014X	M14	14	18,0	32,0	405	295	5900	84,5	5
120016	M16	14	18,0	32,0	446	313	8000	100,0	5
120016L	M16	14	22,0	30,0	442	309	8000	100,0	5
120016X	M16	16	18,0	33,0	446	313	8000	100,0	5
120020	M20	19	24,0	48,0	550	390	13000	197,0	BULK
120020L	M20	19	30,0	47,0	546	386	13000	197,0	BULK
120022	M22	22	30,0	57,0	653	472	17000	448,0	BULK
120024	M24	25	30,0	62,0	769	536	20000	638,0	BULK
120027	M27	28	32	68	825	590	25500	501,0	BULK
120030	M30	32	35	76	907	647	31000	1060,0	BULK
120036	M36	35	40	86	990	715	43000	1657,0	BULK

Alle Bruchlasten wurden bei Aufhängung an den Splintbolzen geprüft (D).

M20 > M36 Spannhülse mit Bronze-Einsatz.

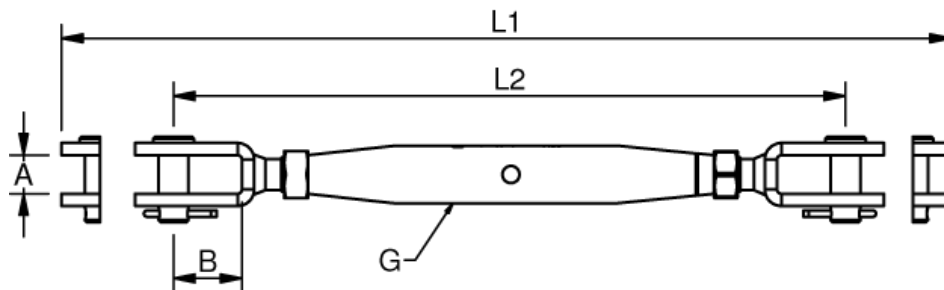

Seit über 50 Jahren setzen unsere Spannschlösser Maßstäbe. Die Kombinationen der Spannhülse mit passenden Endstücken sind fast grenzenlos. Wir haben in diesem Katalog die geläufigsten Konstellationen aufgeführt. Sollte Ihnen unsere Auswahl nicht ausreichen, können Sie nach Ihren Wünschen ihr eigenes Spannschloss mit unseren verfügbaren Gewinde-Endstücken zusammenstellen (hierbei auf die benötigten Rechts-/Linksgewinde achten).

Alle Spannschlösser sind auf der Seite des Linksgewindes mit einer umrandeten Einkerbung markiert. Die meisten Spanner wurden mit der vorbestimmten Gewindegröße graviert.

Eine spezielle Teflon-Schmierung wurde auf die Gewinde aufgetragen, um die Drehbarkeit unter Spannung zu verbessern.

Trotzdem empfehlen wir grundsätzlich die Teile vor dem zusammenschrauben nochmals zu schmieren, um zu verhindern, dass sich die Gewinde verkeilen und „festfressen“.

Die größeren Ausführungen unserer Spannschlösser (ab Gewindegröße M20) sind mit Chrombronze-Einsätzen erhältlich. Die glatte Oberfläche der Einsätze ermöglicht eine leichtere Drehbarkeit der Spannhülse.

Viele unserer Spannschlösser sind auch mit offener Hülse lieferbar. Auf Anfrage mit UNF-Gewinde.



Spannschlösser, Gabel-Terminal

Hochglanzpoliert, Edelstahl - AISI 316



ART. NO.	G	WIRE	PIN	A	B	D	L1	L2	B.L. KG.	KG/100	PACK
120205	M5	2,0	5	7,5	9,4	5,50	206	152	800	4,5	10
122505	M5	2,5	5	7,5	9,4	5,50	206	152	800	4,6	10
120306	M6	3,0	5	7,5	9,4	6,35	232	170	1250	8,5	10
120306X	M6	3,0	6	9,5	10,4	6,35	233	171	1300	8,5	10
120406	M6	4,0	5	7,5	10,4	7,50	242	180	1250	8,7	10
120406X	M6	4,0	6	9,5	10,4	7,50	242	180	1300	9,1	10
120408	M8	4,0	6	9,5	10,4	7,50	275	199	1300	13,0	10
120408X	M8	4,0	8	11,0	12,2	7,50	277	201	2350	13,0	10
120508	M8	5,0	6	9,5	13,0	9,00	281	205	1300	13,2	10
120508X	M8	5,0	8	11,0	12,2	9,00	284	208	2350	14,8	10
120510	M10	5,0	8	11,0	14,0	9,00	312	228	2350	22,5	10
120510X	M10	5,0	9,5	12,0	14,0	9,00	316	232	3500	22,5	10
120610	M10	6,0	8	11,0	15,0	12,58	327	243	2350	25,6	10
120610X	M10	6,0	9,5	12,0	18,5	12,58	330	250	3500	27,4	10
120612	M12	6,0	12	14,0	18,5	12,58	393	287	5100	47,5	5
120712	M12	7,0	12	14,0	25,0	14,20	401	295	5100	50,0	5
120812	M12	8,0	12	14,0	25,0	16,00	416	310	5100	53,5	5
120714	M14	7,0	12	14,0	25,0	14,20	439	319	5900	58,0	5
120714X	M14	7,0	14	18,0	33,0	14,20	453	335	5900	68,8	5
120814	M14	8,0	12	14,0	25,0	16,00	453	333	5900	63,5	5
120816	M16	8,0	14	18,0	32,0	16,00	498	365	8000	89,5	5
120816L	M16	8,0	14	22,0	30,0	16,00	494	361	8000	89,5	5
120816X	M16	8,0	16	18,0	33,3	16,00	499	366	8000	89,5	5
121016	M16	10,0	14	18,0	33,0	17,80	506	373	8000	93,0	5
121016L	M16	10,0	14	22,0	33,0	17,80	504	371	8000	93,0	5
121016X	M16	10,0	16	18,0	33,0	17,80	510	376	8000	93,0	5
121020	M20	10,0	19	24,0	38,3	17,80	587	427	13000	170,1	BULK
121220	M20	12,0	19	24,0	38,3	20,00	606	446	13000	170,1	BULK
* 121220X	M20	12,0	19	24,0	38,3	21,40	622	462	13000	170,1	BULK
121422	M22	14,0	22	30,0	46,0	25,00	736	555	17000	452,0	BULK
121622	M22	16,0	22	30,0	57,5	28,00	696	588	17000	490,0	BULK
121424	M24	14,0	25,4	30,0	47,8	25,00	846	613	20000	642,0	BULK
121624	M24	16,0	25,4	30,0	47,8	28,00	874	641	20000	662,0	BULK
121927	M27	19,0	28	32,0	68,0	34,50	968	734	25500	500,0	BULK
122230	M30	22,0	32	35,0	76,0	40,50	1076	814	31000	1074,0	BULK
122636	M36	26,0	35	40,0	86,0	46,00	1195	921	43000	1682,0	BULK

* Note: Terminal OD. = 21,4 mm

Alle Bruchlasten wurden bei Aufhängung an den Splintbolzen geprüft (D).

M20 > M36 Spannhülse mit Bronze-Einsatz.

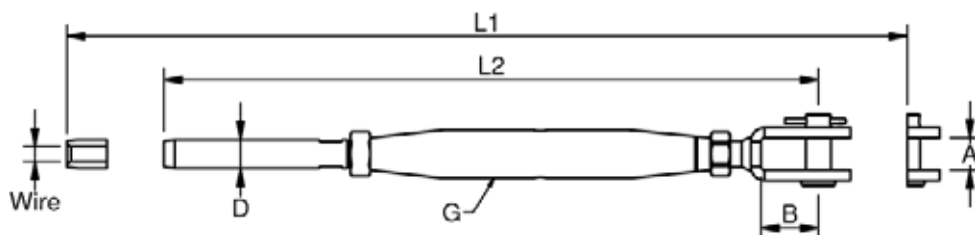

Gedrehte Gabelterminals

Hochglanzpoliert, Edelstahl - AISI 316



ART. NO.	WIRE	PIN	A	B	D	L1	L3	B.L. KG.	KG/100	PACK
721912	12	19,0	20	45	20,0	197	105	13000	100	BULK
722214	14	22,0	22	49	25,0	239	140	17000	170	BULK
722516	16	25,4	25	52	28,0	271	160	24000	210	BULK
722819	19	28,0	30	55	34,5	327	200	25500	330	BULK
723222	22	32,0	35	67	40,4	377	230	31000	480	BULK
723526	26	35,0	35	67	46,0	434	280	43000	700	BULK

Alle Bruchlasten wurden bei Aufhängung am Splintbolzen geprüft (D).

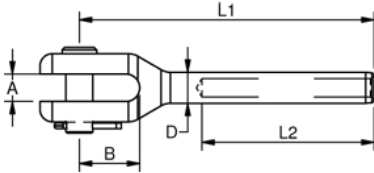

SWAGE

PRESS

CRIMP

SCREW

Spannschlösser, gedreht, Gabel-Gabel

Hochglanzpoliert, Edelstahl - AISI 316



ART. NO.	G	PIN	A	B	L1	L2	B.L.	KG/100	PACK
740020	M20	19	20	45	619	453	13000	330	BULK
740022	M22	22	22	49	637	456	17000	892	BULK
740024	M24	25	25	52	763	530	20000	1193	BULK
740027	M27	28	30	55	813	578	25500	1803	BULK
740030	M30	32	35	67	918	656	31000	2614	BULK
740036	M36	35	35	67	970	696	43000	3390	BULK

Alle Bruchlasten wurden bei Aufhängung am Splintbolzen geprüft (D).

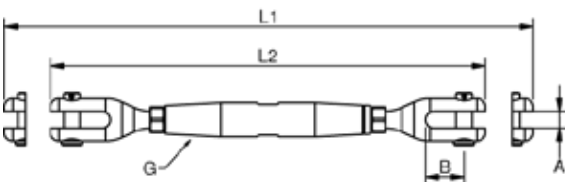

Spannschlösser, gedreht, Gabel-Terminal

Hochglanzpoliert, Edelstahl - AISI 316



ART. NO.	G	WIRE	PIN	A	B	D	L1	L2	B.L.	KG/100	PACK
741220	M20	12	19	20	45	20	646	492	13000	240	BULK
741422	M22	14	22	22	49	25	720	540	17000	649	BULK
741622	M22	16	22	22	49	28	745	565	17000	670	BULK
741624	M24	16	25	25	52	28	863	630	20000	876	BULK
741927	M27	19	28	30	55	34,5	963	728	25500	1332	BULK
742230	M30	22	32	35	67	40,5	1082	820	31000	1888	BULK
742636	M36	26	35	35	67	46	1186	912	43000	2484	BULK

Alle Bruchlasten wurden bei Aufhängung am Splintbolzen geprüft (D).

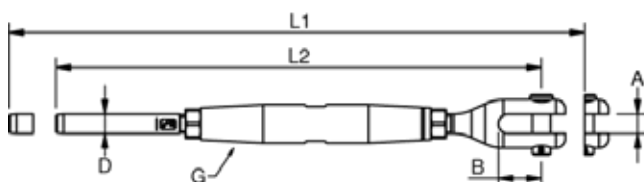

SWAGE

PRESS

CRIMP

SCREW

Geschweißte Gabelterminals - Mini/Architektur

Hochglanzpoliert, Edelstahl - AISI 316



ART. NO.	WIRE	PIN	A	B	D	L1	L2	BL	KG/100
A360503	3	5,0	7,5	12,0	5,50	50	25	360	1,0
A360504	4	5,0	7,5	12,0	6,35	50	25	640	1,5
A360605	5	6,0	9,5	13,0	7,50	58	30	1000	2,2
A360806	6	8,0	11,0	15,0	9,00	72	40	1400	3,7
A360808	8	8,0	11,0	15,0	12,58	85	50	2300	8,0
A361010	10	9,5	12,0	19,5	16,00	106	60	3600	14,1

Mini-Gabelterminals finden bei leichten, architektonischen Anwendungen Verwendung. Hier wurde Wert auf die Größe des Terminals gelegt und diese soweit wie möglich reduziert. Mini-Terminals sind auch für die Verarbeitung mit unseren Handwerkzeugen geeignet. Siehe Arctool 1 und Arctool 4 auf Seite 60. Bei Verarbeitung mit Standardmaschinen, müssen die Press- oder Walzbacken eine Größe kleiner gewählt werden.

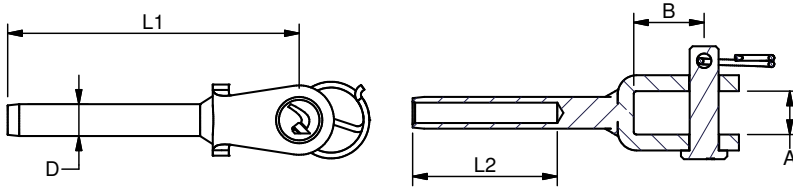

Gedrehte Gabelterminals - Mini/Architektur

Edelstahl - AISI 316



ART. NO	WIRE	PIN	A	B	D1	D2	L1	L2	BL	KG/100
A390503	3	5	5,5	12	11	5,5	48	25	360	1,03
A390504	4	5	6,5	15	13	6,35	53	25	640	1,43
A390505	5	5	6,5	15	13	7,5	57	30	1000	2,23
A390606	6	6	8,5	19	16	9	75	40	1400	3,66

Aufgrund der stetig wachsenden Nachfrage nach Terminals für dickere Drahtseilquerschnitte und optischer Güte, haben wir die Gabelterminals in gedrehter Ausführung entwickelt. Alle gedrehten Gabelterminals sind mit dem vorbestimmten Seilquerschnitt und der Einstecktiefe des Drahtseils graviert. Die Markierungen erleichtern die Verarbeitung.

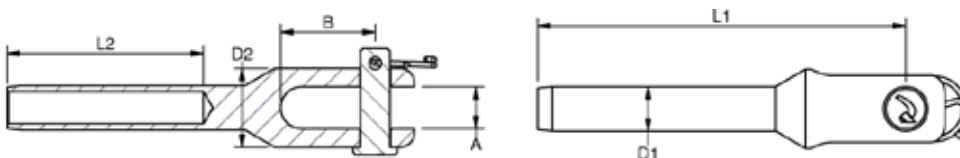

Spannschlösser, Gabel-Terminal - Mini/Archit.

Hochglanzpoliert, Edelstahl - AISI 316L



FORKS

ART. NO.	G	WIRE DIM	PIN	A	B	D	L1	L2	L3	BL	KG/100
A120305	M5	3,0 1/8"	5,0	7,5	12,0	5,50	153	117	25	360	3,1
A120406	M6	4,0 5/32"	5,0	7,5	12,0	6,35	166	122	25	640	4,9
A120506	M6	5,0 3/16"	6,0	9,5	13,0	7,50	176	132	30	1000	5,9
A120608	M8	6,0	-	8,0	11,0	15,0	209	163	40	1400	10,4
A120810	M10	8,0 5/16"	8,0	11,0	15,0	12,58	235	187	50	2300	18,7
A121012	M12	10,0	-	9,5	12,0	19,5	264	216	60	3600	31,8

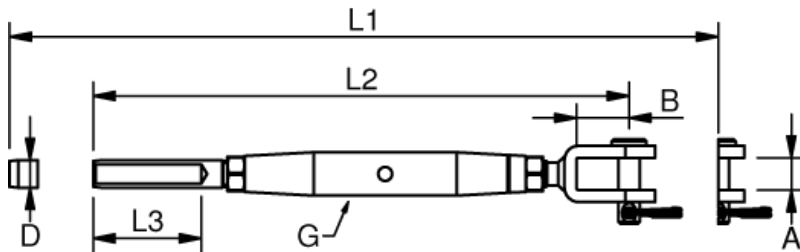

Spannschlösser, Gabel-Gabel - Mini/Archit.

Hochglanzpoliert, Edelstahl - AISI 316L



ART. NO.	G	PIN	A	B	L1	L2	BL	KG/100
A12120505	M5	5,0	7,5	12	143	106	800	3,7
A12120506	M6	5,0	7,5	12	155	111	1250	5,7
A12120606	M6	6,0	9,5	13	159	115	1250	6,7
A12120808	M8	8,0	11,0	15	186	140	2350	11,3
A12121010	M10	8,0	11,0	15	204	157	2350	19,2
A12121212	M12	9,5	12,0	19	248	200	3500	32,1

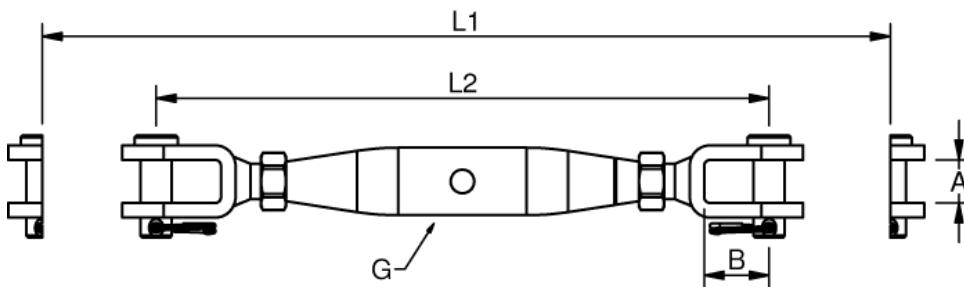

WJustierbare Design-Gabeln

Hochglanzpoliert, Edelstahl - **AISI 316** - Circlip **AISI 304**

Ausgestattet mit Muttern (Din934) und beids. Sprengringen am Splintbolzen.



NO. RIGHT	NO. LEFT	G	PIN	A	B	H	D	L1	L2	L3	L4	KW	B.L.	KG/100
C700606	C710606	M6	6	6	12,0	5	14	43	20,0	35,0	26	10	1300	3,7
C700808	C710808	M8	8	7	15,0	7	18	54	25,5	43,5	32	13	2500	7,7
C701010	C711010	M10	10	8	18,0	8	22	66	31,0	53,0	39	16	3500	14,6
C701212	C711212	M12	12	10	22,0	10	26	78	37,0	63,0	46	19	5400	22,8
C701616	C711616	M16	16	12	27,0	12	34	100	46,5	80,5	59	23	8000	51,5
C702020	C712020	M20	20	15	33,5	14	42	122	57,5	98,0	72	29	13000	95,6
C702224	C712224	M24	22	25	45,5	16	55	150	75,0	120,0	75	36	20000	178,6

Alle Bruchlasten wurden bei montiertem Gewinde und Aufhängung am Splint geprüft.

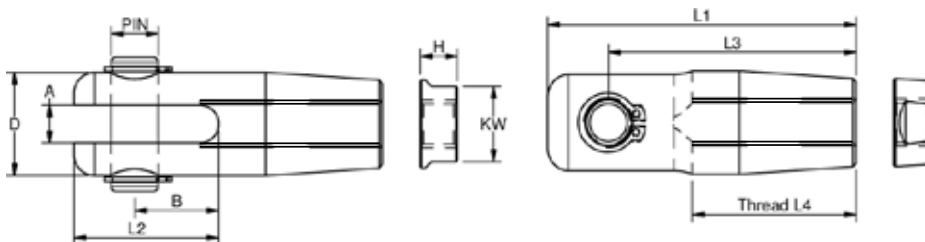

Innengewindemuffen

Hochglanzpoliert, Edelstahl - **AISI 316**

ART. NO.	G	D1	L1	L2	B.L. KG.	KG/100	PACK
087006	M6	11.0	26	9	1300	1.2	BULK
087008	M8	12.5	33	12	2500	1.8	BULK
087010	M10	17.0	39	15	3500	4.0	BULK
087012	M12	22.0	52	18	5400	9.6	BULK
087016	M16	28.0	65	24	8000	19.3	BULK
087020	M20	33.5	78	30	13000	32.2	BULK
087022	M22	38.0	90	33	19000	47.5	BULK
087024	M24	44.0	104	36	22000	79.0	BULK

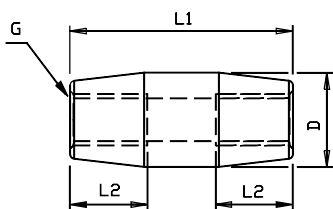

Zugstangen - AISI 316

ART. NO. DIM MM

TIExxx Ø 6-24

auf Anfrage

Schraubbare Gabelterminals

Hochglanzpoliert, Edelstahl - AISI 316

ART. NO.	WIRE DIM.	PIN	A	B	L1	L2	L3	KW1	KW2	B.L	KG/100	ART.NO.RE-FIT	JAWS
840603	3 1/8"	6	6	11	55	63	29	12	14	750	5,5	080003	
840804	4 5/32"	8	8	12	62	73	35	14	19	1500	7,3	080004	
841005	5 -	10	10	15	72	83	42	16	22	2180	15	080005	
841206	6 1/4"	12	12	18	82	95	48	19	27	3700	23	080006	
841207	7 9/32"	12	12	19	102	115	55	21	29	4700	29	080007	
841408	8 5/16"	14	14	21	103	118	58	24	30	5600	38	080008	
841610	10 -	16	16	24	117	135	70	27	36	8300	63	080010	
841912	12 -	19	18	26	142	162	75	32	42	12000	97	080012	
842214	14 -	22	21	30	162	191	88	36	46	14000	135	080014	
842516	16 -	25	23	35	184	217	102	41	55	23000	215	080016	

Alle Bruchlasten wurde bei montiertem Drahtseil und Aufhängung am Bolzen geprüft.

Bitte die Gebrauchs- und Montageanleitung beachten!

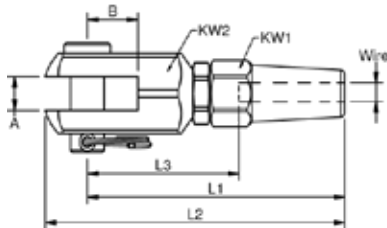

Safe, reliable and machine free swaging of wire, with the fastest swageless system on the market. The Blue Wave swageless fork terminals are Lloyds approved and ideal for site work where a professional swaging tool would nTie bar



SGeklebte Gabelterminals

Hochglanzpoliert, Edelstahl - AISI 316

ART. NO.	WIRE	PIN	A	B	C	D	L1	L2	B.L	KG/100
R842819	19	28	30	55	37	70	258	121	25500	327
R843222	22	32	35	67	43	80	309	145	31000	485
R843526	26	35	35	72	46	85	366	154	43000	685
R844832	32	48	44	93	56	110	435	205	76000	1405

Alle Bruchlasten wurden bei Aufhängung am Splintbolzen geprüft.

Nur auf Anfrage erhältlich!

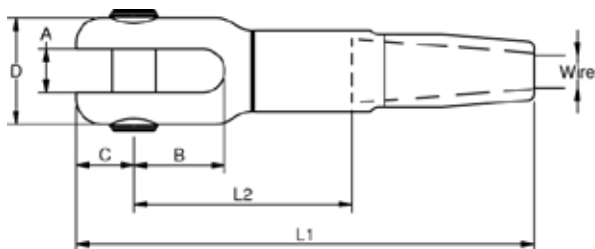

The spelter socket is a stainless steel product. Using the well known & tested method of brooming / spreading the wire and glueing it in a socket by use of Wirelock®, Blue Wave produces a flexible range of end fittings with high break loads and no need for special tools.

Assemble instructions see: www.bluewave.dk

Community Design Registration 2006



Gelenkterminals

Hochglanzpoliert, Edelstahl - AISI 316



ART. NO.	WIRE DIM.	PIN	A	B	D1	D2	L1	L2	B.L.	KG/100	PACK
500603	3 1/8"	6,35	8	17	3,5	6,35	81	38	1300	4,3	10
500804	4 5/32"	8,0	10	25	4,4	7,5	94	45	2350	7,3	10
509505	5 3/16"	9,5	12	27	5,3	9,0	116	51	3500	13,8	10
501106X	6 -	11,0	15	29	6,5	12,58	135	64	4100	27,3	10
501206X	6 -	12,7	18	33	6,5	12,58	151	64	6200	33,4	5
501207X	7 9/32"	12,7	18	33	7,5	14,2	157	70	6200	35,7	5
501208D	8 5/16"	12,7	18	33	8,4	13,0	170	83	3850	36,0	5
501308	8 5/16"	12,7	18	33	8,4	16,0	170	83	6200	37,5	5
501608X	8 5/16"	15,9	20	41	8,4	16,0	198	83	9800	59,7	5
501610	10 -	15,9	20	41	10,5	17,8	192	89	9800	64,3	5
501910X	10 -	19,0	24	43	10,5	17,8	228	100	13000	100,0	BULK
501912	12 -	19,0	24	43	12,5	20,0	220	105	13000	98,8	BULK
501912X	12 -	19,0	24	43	12,5	21,4	240	120	13000	103,0	BULK
502214	14 -	22,0	26	47	14,8	25,0	277	140	17000	170,2	BULK
502516	16 5/8"	25,4	29	60	17,0	28,0	313	160	24000	265,5	BULK
502819	19 3/4"	28,0	34	63	20,0	34,5	399	200	25500	612,0	BULK
503222	22 7/8"	32,0	40	73	23,5	40,4	463	230	31000	570,0	BULK
503526	26 1"	35,0	44	80	27,5	46,0	518	280	43000	750,0	BULK

Alle Gelenkterminals sind mit dem vorbestimmten Seilquerschnitt und der Einstecktiefe des Drahtseiles graviert. Die Markierungen erleichtern die Verarbeitung. Gebrauch finden sie bei abgewinkelten Installationen. Außerdem wird die Gefahr der Materialermüdung bei auftretenden Querkräften vermindert.

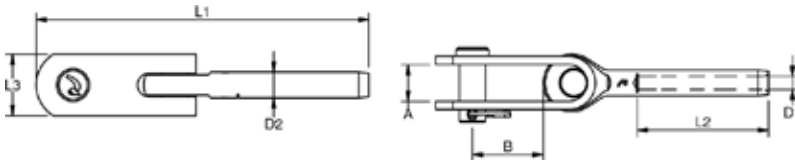

Spannschlösser, Gelenkterminal-Terminal

Hochglanzpoliert, Edelstahl - AISI 316

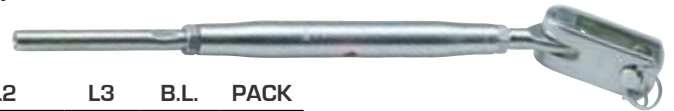

ART. NO.	G	WIRE	PIN	A	D2	L1	L2	L3	B.L.	PACK
320306	M6	3	6.35	8.0	6.4	271	201	16.0	1250	BULK
320408	M8	4	8.0	10.0	7.5	310	240	20.0	2350	BULK
320510	M10	5	9.5	12.0	9.0	361	278	24.0	3500	BULK
320612X	M12	6	12.7	18.0	12.6	448	340	31.0	5100	BULK
320712X	M12	7	12.7	18.0	14.2	456	348	31.0	5100	BULK
320812X	M12	8	12.7	18.0	16.0	471	363	31.0	5100	BULK
320816X	M16	8	16.0	20.0	16.0	566	436	37.0	8000	BULK
321020X	M20	10	19.0	24.0	17.8	642	488	40.0	13000	BULK
321220X	M20	12	19.0	24.0	20.0	661	507	40.0	13000	BULK
321220XX	M20	12	19.0	24.0	21.4	677	523	40.0	13000	BULK
321422X	M22	14	22.0	26.0	25.0	808	627	46.0	17000	BULK
321624X	M24	16	25.4	29.0	28.0	963	730	53.0	20000	BULK
321927X	M27	19	28.0	34.0	34.5	1071	836	60.0	25500	BULK
322230X	M30	22	32.0	40.0	40.5	1193	931	70.0	31000	BULK
322636X	M36	26	36.0	44.0	46.0	1319	1045	80.0	43000	BULK

Blue Wave rigging screws bodies feature thread size, "easy use" marking for left and right threaded side and adjustment hole. From M20 upwards the bodies are available with chrome bronze threaded inserts and spanner flat on body, for smooth adjustment.

Alle Bruchlasten wurden bei montiertem Drahtseil und bei Aufhängung am Splintbolzen geprüft. M20 > M36 Spannhülse mit Bronze-Einsatz.

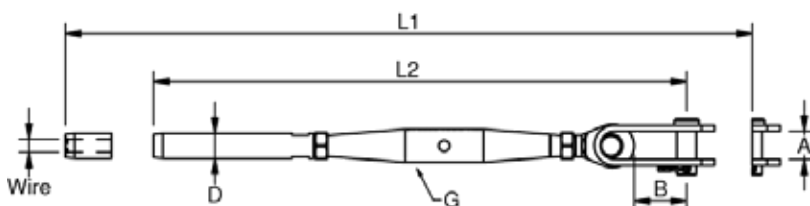

Schraubbare Gelenkterminals

Hochglanzpoliert, Edelmetall - AISI 316L

ART. NO.	WIRE DIM.	PIN	A	B	L1	L2	L3	B.L.	ART.NO. RE-FIT JAWS	
830603	3	-	6,0	8	15,0	71	50	14	750	080003
830804	4	5/32"	8,0	10	19,0	90	61	18	1500	080004
831005	5	-	9,5	12	25,5	108	75	23	2180	080005
831106	6	-	11,0	15	28,5	125	88	30	3700	080006
831207	7	9/32"	12,7	18	31,0	140	100	30	4700	080007
831208	8	5/16"	12,7	18	30,0	148	102	30	5600	080008
831610	10	-	16,0	20	40,0	176	125	35	8300	080010
831912	12	-	19,0	24	45,5	206	138	40	12000	080012
832214	14	-	22,2	26	46,0	230	157	50	17000	080014
832516	16	-	25,4	29	53,0	261	180	60	23000	080016

Alle Bruchlasten wurden bei Aufhängung am Splintbolzen geprüft.

Bitte beachten Sie die Gebrauchs- und Montageanleitung.

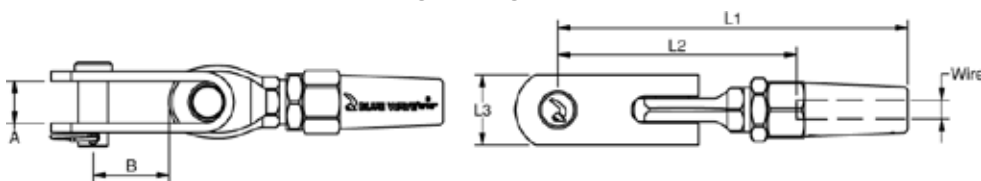

Sichere und einfache Montage ohne Verwendung schwerer Maschinen in Verbindung mit der schnellstmöglichen Befestigung am Markt. Schraubbare Terminals von Blue Wave sind anerkannt im Lloyd's Register und kommen überall dort zum Einsatz, wo professionelle Maschinen nicht zugänglich oder vorhanden sind. Gebrauch finden sie bei abgewinkelten Installationen. Außerdem wird die Gefahr der Materialermüdung bei auftretenden Querkräften vermindert.

Lloyd's Register



TYPE APPROVED



Schraubbare Wandgelenkterminals

Hochglanzpoliert, Edelstahl - AISI 316

ART. NO.	WIRE	D1	D2	D3	L1	L2	B.L.	KG/100	ART.NO. RE-FIT JAWS
831503	3	14	40	Ø6,4	64	43	700	5,8	080003
831504	4	18	44	Ø8,3	79	50	1500	9,2	080004

Bitte beachten Sie die Gebrauchs- und Montageanleitung.

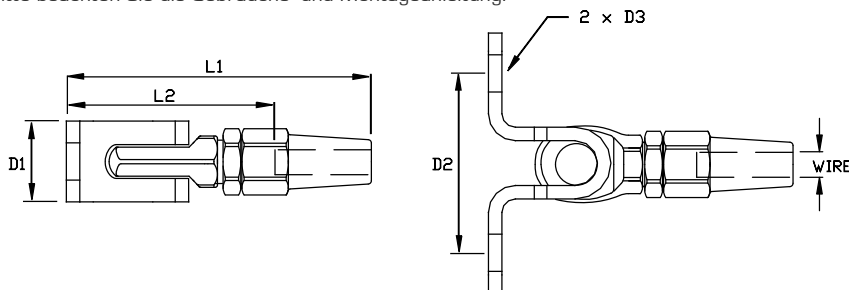

Safe, reliable and machine free swaging of wire, with the fastest swageless system on the market. The swageless wall toggle terminal is easy to use and ideal for site work where a flexible wire termination is required.

Lloyd's Register



TYPE APPROVED



Wandgelenkterminals

Hochglanzpoliert, Edelstahl - AISI 316

ART. NO.	WIRE DIM.	D1	D2	L1	L2	L3	L4	Ø	B.L.	KG/100	PACK
191503	3	6,4	6,4	74	38	40	14	3,5	1250	4,0	BULK

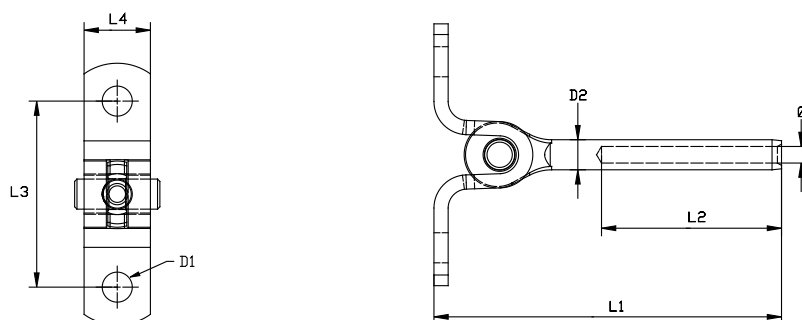

The flexible wall toggle terminal is marked with wire size & wire-hole depth for ease of use.

Alle Wandgelenkterminals sind mit dem vorbestimmten Seilquerschnitt und der Einstecktiefe des Drahtseiles graviert. Die Markierungen erleichtern die Verarbeitung. Gebrauch finden sie bei abgewinkelten Installationen. Außerdem wird die Gefahr der Materialermüdung bei auftretenden Querkräften vermindert.



Toggles

Hochglanzpoliert, Edelstahl - AISI 316

ART. NO.	PIN	A	B	C	B.L.	KG/100	PACK
140006	6,0	7,5	28	6,5	1800	2,3	10
140008	8,0	8,5	34	7,5	2600	4,0	10
140010	9,5	10,5	45	9,5	4000	5,9	10
140011	11,0	11,5	50	10,5	4800	8,5	10
140012	12,0	13,5	56	12,0	5800	12,4	10
140016	16,0	17,0	63	15,0	8000	22,5	BULK
140019	19,0	21,0	69	18,0	13000	40,7	BULK
140022	22,0	25,0	111	25,0	17000	80,2	BULK

Alle Bruchlasten wurden bei Aufhängering am Bügel und am Splintbolzen geprüft.

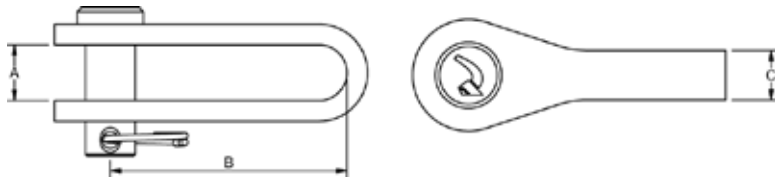

Für das Verlängern von Drahtseilen oder um Flexibilität bei der Installation zu bekommen, können Toggles genommen werden. Der Gebrauch des Toggles kann auch wichtig sein, um die Ermüdungsgefahr der Drahtseilanbindung herabzusetzen.

Toggles

Hochglanzpoliert, Edelstahl - AISI 316

ART. NO.	PIN	A1	B	D	L1	L2	A2	BL	KG/100	PACK
140506	5	7,5	12	5,5	26	9	5	1300	1,8	25
140608	6	9,5	13	6,5	32	10	6	1800	3	10
140810	8	11	15	8,5	36	12	8	3200	5,5	10
141011	9,5	12	19	10,0	45	16	9	3500	7,2	10
141111	11	13	23	11,5	51	17	9	5200	12,1	10
141214	12	14	25	13,0	59	23	10	5900	14,5	10
141616	14	22	30	14,5	78	28	14	7500	28	10

Alle Bruchlasten wurden bei Aufhängung am Bügel und am Splintbolzen geprüft.

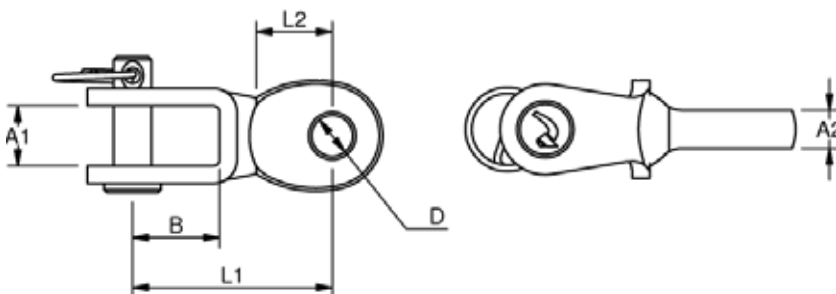

Augterminals

Hochglanzpoliert, Edelstahl - **AISI 316**



Alle Augterminals sind mit dem vorbestimmten Seilquerschnitt und der Einstecktiefe des Drahtseiles graviert. Die Markierungen erleichtern die Verarbeitung.

ART. NO.	WIRE	A	B	D1	D2	L1	L2	BL	KG/100	PACK
190002	2 1/16"	3	13	5,50	5,5	49	32	800 KG	0,9	100
190025	2,5 3/32"	3	13	5,50	5,5	49	32	800 KG	0,8	100
190003	3 1/8"	4	14	6,35	6,5	58	38	1300 KG	1,3	100
190004	4 5/32"	5	17	7,50	8,5	67	45	2350 KG	2,3	100
190005	5 3/16"	6	21	9,00	10,5	79	51	3500 KG	3,9	25
190006	6 -	8	25	12,58	13,0	94	64	5600 KG	8,7	10
190006X	6 -	10	28	12,58	13,2	105	64	6200 KG	11,2	10
190007	7 9/32"	9	27	14,20	13,0	104	70	5600 KG	11,5	10
190007X	7 9/32"	10	28	14,20	13,2	110	70	6200 KG	13,5	10
190008	8 5/16"	10	30	16,00	14,5	124	83	7600 KG	17,0	10
190008D	8 5/16"	10	30	13,00	14,5	123,5	83	3850 KG	13,5	10
190008X	8 5/16"	12	36	16,00	16,5	141	83	9800 KG	23,5	10
190010	10 -	11	35	17,80	16,3	137	89	9800 KG	25,0	10
190010X	10 -	16	40	17,80	19,5	165	100	13000 KG	38,0	10
190012	12 -	15	40	20,00	19,3	156	105	13000 KG	41,5	5
190012X	12 -	15	42	21,40	19,3	178	120	13000 KG	41,0	5
190014	14 -	18	47	25,00	23,0	206	140	17000 KG	75,6	5
190016	16 -	20	53	28,00	26,0	232	160	24000 KG	102,0	5
190019	19 -	25	65	34,50	28,5	302	200	27000 KG	209,0	BULK
190022	22 -	30	70	40,40	33,0	348	230	31000 KG	314,0	BULK
190026	26 -	30	77	46,00	36,0	400	280	43000 KG	425,0	BULK

Alle Bruchlasten wurden bei Aufhängung im Auge geprüft.

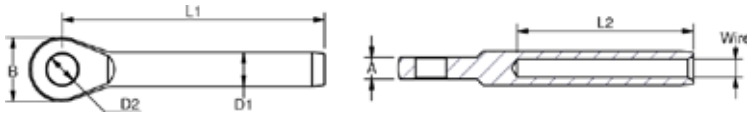

Spannschlösser, Auge-Auge

Hochglanzpoliert, Edelstahl - **AISI 316**



ART. NO.	G	A	L1	L2	D1	D2	B.L.	KG/100	PACK
191905	M5	3.0	190	131	5.5	12.0	800	4	10.0
191906	M6	4.0	204	136	6.5	14.0	1300	11	10.0
191908	M8	5.0	244	164	8.5	17.0	2350	14	5.0
191910	M10	6.0	270	187	10.5	22.0	3500	23	5.0
191912	M12	8.0	334	226	13.0	25.0	5100	38	5.0
191914	M14	9.0	376	257	13.0	28.0	5900	51	BULK
191916	M16	10.0	408	278	14.5	31.0	8000	73	BULK
191920	M20	15.0	488	334	19.5	40.0	13000	105	BULK
! 191922	M22	18.0	597	416	23.0	47.0	17000	354	BULK
191924	M24	20.0	713	480	26.0	53.0	20000	670	BULK
! 191927	M27	25.0	759	527	28.5	65.0	27000	710	BULK
! 191930	M30	30.0	861	581	33.0	70.0	31000	991	BULK
! 191936	M36	30.0	892	618	36.0	80.0	43000	1288	BULK

Alle Bruchlasten wurden bei Aufhängung im Auge geprüft.

! M20 > M36 Spannhülse mit Bronze-Einsatz.

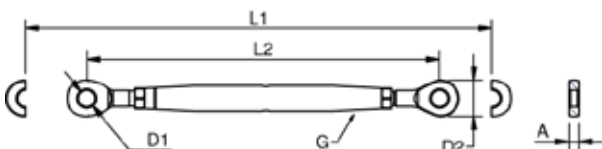

Spannschlösser, Gabel-Auge

Hochglanzpoliert, Edelstahl - AISI 316



ART. NO.	G	PIN	A1	B	A2	D1	D2	L1	L2	B.L.	KG/100	PACK
191205	M5	5.0	7.5	12	3	5.5	12	188	129	800	4.2	BULK
191206	M6	5.0	7.5	12	4	6.5	14	206	138	1300	6.3	BULK
191208	M8	6.0	9.5	13	5	8.5	17	244	164	2350	13.0	BULK
191210	M10	8.0	11.0	15	6	10.5	21	271	188	3500	21.9	BULK
191212	M12	12.0	14.5	25	8	13.0	25	343	235	5100	44.0	BULK
191214	M14	12.0	14.5	25	9	13.0	28	381	262	5900	60.0	BULK
191216	M16	14.0	18.0	33	10	14.5	31	426	296	8000	85.6	BULK
191220	M20	19.0	24.0	50	15	19.5	40	518	364	13000	169.3	BULK
191222	M22	22.0	30.0	57	18	23.0	47	625	444	17000	398.5	BULK
191224	M24	25.4	30.0	62	20	26.0	53	741	508	20000	580.0	BULK

Alle Bruchlasten wurden bei Aufhängung am Splintbolzen und am Auge geprüft.

M20 > M36 Spannhülsen mit Bronze-Einsatz.

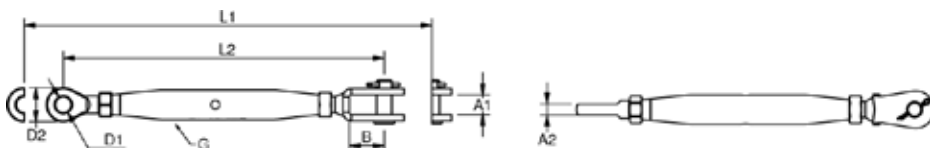

Spannschlösser, Auger-Terminal

Hochglanzpoliert, Edelstahl - AISI 316



ART. NO.	G	WIRE	D1	D2	D3	L1	L2	B.L.	KG/100	PACK
190205	M5	2	2.2	5.5	5.5	213	151	800	3.7	BULK
192505	M5	2.5	2.8	5.5	5.5	213	151	800	3.4	BULK
190306	M6	3	3.5	6.4	6.5	234	166	1300	6.3	BULK
190406	M6	4	4.4	7.5	6.5	244	176	1300	6.7	BULK
190408	M8	4	4.4	7.5	8.5	282	202	2350	12.4	BULK
190508	M8	5	5.3	9.0	8.5	288	208	2350	13.4	BULK
190510	M10	5	5.3	9.0	10.5	311	227	3500	19.5	BULK
190610	M10	6	6.5	12.6	10.5	326	242	3500	23.4	BULK
190612	M12	6	6.5	12.6	13.0	379	271	5100	38.5	BULK
190712	M12	7	7.5	14.2	13.0	387	279	5100	40.8	BULK
190812	M12	8	8.4	16.0	13.0	400	292	5100	51.1	BULK
190714	M14	7	7.5	14.2	13.0	432	314	5600	46.7	BULK
190814	M14	8	8.4	16.0	13.0	446	328	5600	55.1	BULK
190816	M16	8	8.4	16.0	14.5	478	350	7600	74.6	BULK
191016	M16	10	10.5	17.8	14.5	495	367	7600	86.6	BULK
191020	M20	10	10.5	17.8	19.3	593	405	13000	126.9	BULK
1912T20	M20	12	12.5	20.0	19.5	573	419	13000	136.9	BULK
1912T20X	M20	12	12.5	21.4	19.5	599	435	13000	152.8	BULK
191422X	M22	14	14.8	25.0	23.0	708	527	17000	163.8	BULK
191624X	M24	16	17.0	28.0	26.0	846	613	20000	233.6	BULK
191927X	M27	19	20.0	34.5	29.0	934	702	27000	394.0	BULK
192230X	M30	22	23.5	40.5	33.0	1057	777	31000	1090.4	BULK
192636X	M36	26	27.5	46.0	36.0	1150	873	43000	1446.8	BULK

Alle Bruchlasten wurden bei montiertem und bei Aufhängung im Auge geprüft.

M20 > M36 Spannhülsen mit Bronze-Einsatz.

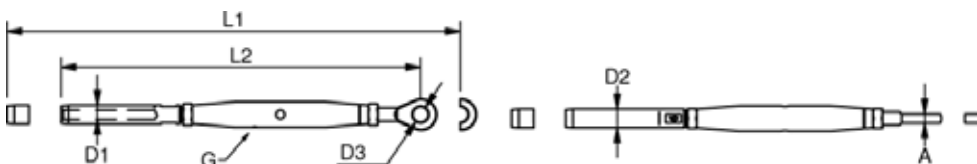

Schraubbare Augterminals

Hochglanzpoliert, Edelstahl - AISI 316



ART. NO.	WIRE	A	D	L1	L2	L3	KW1	KW2	BL	KG/100	ART.NO. RE-FIT JAWS
821903	3 1/18"	5,5	6,3	58	50	26,5	10	12	750	4,0	080003
821904	4 5/32"	7	8,3	68	58	31,0	13	14	1500	7,3	080004
821905	5 -	8	10,3	81	70	37,0	14	16	2180	9,8	080005
821906	6 1/4"	9	12,3	97	83	45,0	17	19	3700	15,0	080006
821907	7 9/32"	9	12,3	105	89	50,5	18	21	4700	21,2	080007
821908	8 5/16"	10	14,3	114	97,5	52,5	19	24	5600	28,1	080008
821910	10 -	13	16,3	135	116	65,0	24	27	8300	46,0	080010
821912	12 -	15	19,5	160	137	71,5	27	32	12000	72,0	080012
821914	14 -	18	22	185	160	85,0	30	36	14000	110,0	080014
821916	16 -	20	25	197	170	98,0	32	41	23000	160,0	080016

NAlle Bruchlasten wurden mit montierten Drahtseilen bei Aufhängung im Auge geprüft.
Bitte beachten Sie die Montage- und Gebrauchsanleitung.

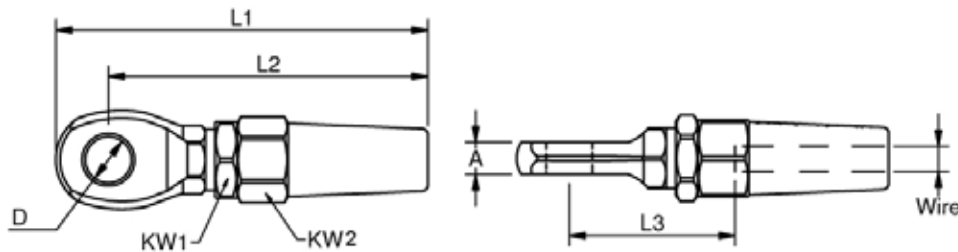

Augterminals - Mini/Architektur

Edelstahl - AISI 316



ART.NO.	WIRE	B	D1	D2	L1	L2	L3	L4	T	KG/100
A200503	3,0 1/8"	9	5,5	5,3	36	25	11	6,0	2,50	0,5
A200504	4,0 5/32"	10	6,4	5,3	38	25	12	6,5	3,00	0,7
A200505	5,0 3/16"	11	7,5	5,3	43	30	13	7,0	3,75	1,0
A200606	6,0 -	14	9,0	6,3	62	40	16	8,5	4,50	1,9

Blue Wave's small Eye terminals are for lighter architectural terminations. The focus of the design is the size. Overall dimensions have thus been reduced to a minimum. The small fittings are suitable for hand crimping with Blue Wave Arctool Acc1 & Arctool8, see page 61, or roll swaged using a standard machine and smaller die.

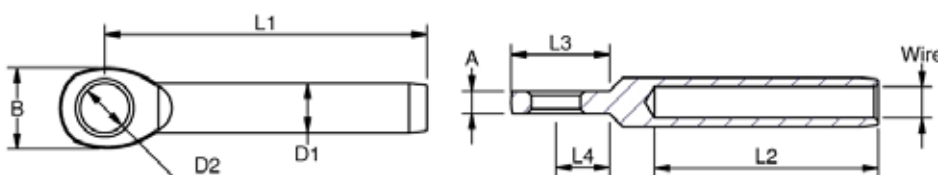

Außengewindeterminals

Edelstahl - AISI 316



NO. RIGHT	NO. LEFT	G	WIRE	D1	D2	L1	L2	L3	KW	B.L.	KG/100	PACK
900205	910205	M5	2	2,2	5,50	87	32	42	4,5	800	1,4	BULK
902505	912505	M5	2,5	2,8	5,50	87	32	42	4,5	800	1,5	BULK
900306	910306	M6	3	3,5	6,35	100	38	48	5,0	1250	2,0	BULK
900406	910406	M6	4	4,4	7,50	110	45	48	6,0	1250	2,4	BULK
900408	910408	M8	4	4,4	7,50	117	45	57	6,0	2350	3,0	BULK
900508	910508	M8	5	5,3	9,00	123	51	57	7,0	2350	4,0	BULK
900510	910510	M10	5	5,3	9,00	130	51	63	7,0	3500	4,5	BULK
900610	910610	M10	6	6,5	12,58	145	64	63	11,0	3500	8,4	BULK
900612	910612	M12	6	6,5	12,58	162	64	80	11,0	5100	11,0	BULK
900712	910712	M12	7	7,5	14,20	170	70	80	12,0	5100	13,3	BULK
900714	910714	M14	7	7,5	14,20	180	70	89	12,0	5900	16,0	BULK
900812	910812	M12	8	8,4	16,00	185	83	80	14,0	5100	19,2	BULK
900814	910814	M14	8	8,4	16,00	194	83	89	14,0	5900	20,0	BULK
900816	910816	M16	8	8,4	16,00	203	83	100	14,0	8000	23,0	BULK
901016	911016	M16	10	10,5	17,80	210	89	100	15,0	8000	35,0	BULK
901020	911020	M20	10	10,5	17,80	230	89	120	15,0	13000	35,0	BULK
901220	911220	M20	12	12,5	20,00	249	105	120	17,0	13000	45,0	BULK
901220X		M20	12	12,5	21,40	265	120	120	19,0	13000	50,0	BULK
901422	911422	M22	14	14,8	25,00	308	140	140	22,0	17000	76,8	BULK
901622	911622	M22	16	17,0	28,00	333	160	140	25,0	17000	97,8	BULK
901624	911624	M24	16	17,0	28,00	363	160	170	25,0	20000	111,0	BULK
901927	911927	M27	19	20,0	34,50	425	200	180	30,0	25500	209,0	BULK
902230	912230	M30	22	23,5	40,50	480	230	200	36,0	31000	314,0	BULK
902636	912636	M36	26	27,5	46,00	550	280	220	41,0	43000	470,0	BULK

Die sehr umfangreiche Programmalette der Gewindeterminals ist mit dem vorbestimmten Seilquerschnitt und der Einstecktiefe des Drahtseiles graviert. Die Markierung erleichtert die Verarbeitung. Sie sind mit Rechts- und Linksgewinde oder auf Anfrage mit UNF-Gewinde oder Splintbohrung am Gewindeende erhältlich. Die Terminals werden verwendet, um mit Hilfe von Muttern das Drahtseil zu spannen, oder als Teil von Spanschlössern.

Alle Bruchlasten wurden im verschraubtem Zustand geprüft.

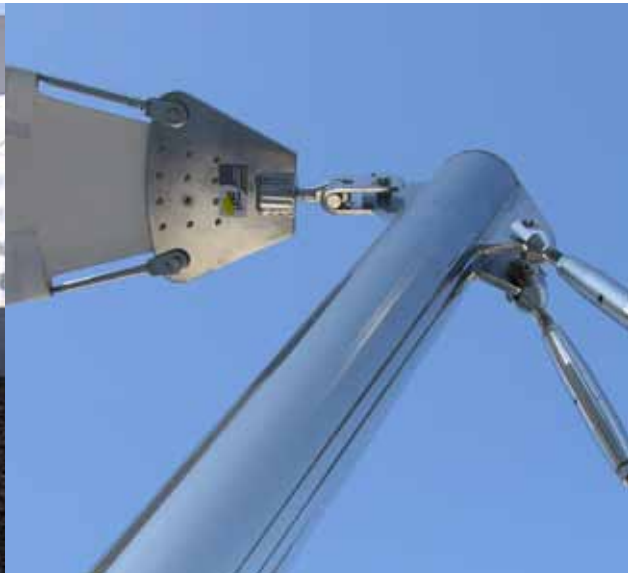
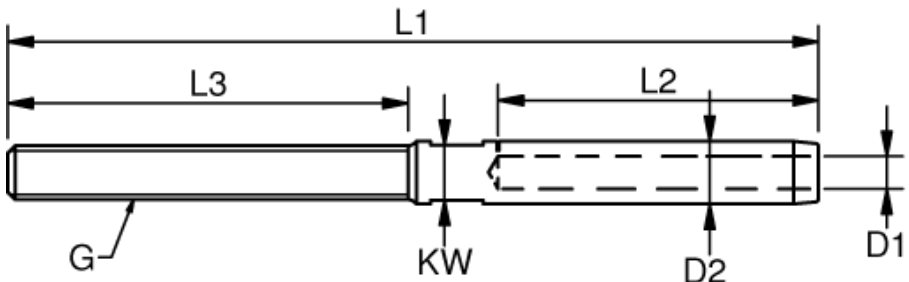

Spannschlösser, Terminal-Terminal

Poliert, Edelstahl - AISI 316



ART. NO.	G	WIRE	D1	D2	L1	L2	B.L.	KG/100	PACK
120205T	M5	2.0	2.2	5.5	239	178	800	4	BULK
122505T	M5	2.5	2.8	5.5	239	178	800	4	BULK
120306T	M6	3.0	3.5	6.4	274	204	1250	6	BULK
120406T	M6	4.0	4.4	7.5	284	214	1250	8	BULK
120408T	M8	4.0	4.4	7.5	312	242	2350	13	BULK
120508T	M8	5.0	5.3	9.0	328	258	2350	15	BULK
120510T	M10	5.0	5.3	9.0	350	267	3500	21	BULK
120610T	M10	6.0	6.5	12.6	380	297	3500	21	BULK
120612T	M12	6.0	6.5	12.6	410	327	5100	42	BULK
120712T	M12	7.0	7.5	14.2	454	346	5100	47	BULK
120714T	M14	7.0	7.5	14.2	488	369	5900	57	BULK
120812T	M12	8.0	8.4	16.0	490	382	5100	55	BULK
120814T	M14	8.0	8.4	16.0	521	402	5900	65	BULK
120816T	M16	8.0	8.4	16.0	548	418	8000	83	BULK
121016T	M16	10.0	10.5	17.8	566	436	8000	87	BULK
121020T	M20	10.0	10.5	17.8	620	466	13000	135	BULK
121220T	M20	12.0	12.5	20.0	658	504	13000	149	BULK
121220XT	M20	12.0	12.5	21.4	658	504	13000	149	BULK
121422T	M22	14.0	14.8	25.0	820	639	17000	378	BULK
121622T	M22	16.0	17.0	28.0	870	689	17000	416	BULK
121624T	M24	16.0	17.0	28.0	979	746	20000	553	BULK
121927T	M27	19.0	20.0	34.8	1114	879	27000	801	BULK
122230T	M30	22.0	23.5	40.5	1245	983	31000	1179	BULK
122636T	M36	26.0	27.5	46.0	1402	1128	43000	1589	BULK

NAlle Bruchlasten wurden bei montiertem Drahtseil geprüft.

M20 > M36 Spannhülse mit Bronze-Einsatz.

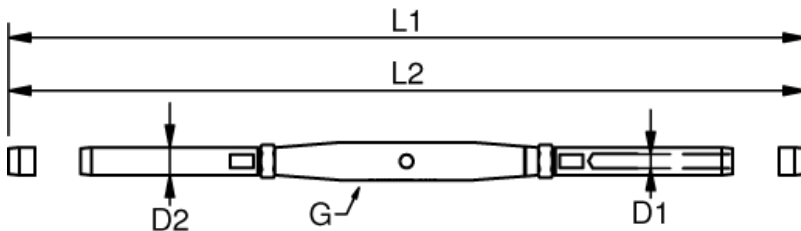

EXTER. THREADS



Außengewindeterminal - Mini/Architektur

Edelstahl - AISI 316



NO. RIGHT	NO. LEFT	G	WIRE DIM.	D1	D2	L1	L2	L3	BL	KG/100
A180503	A190503	M5	3 1/8"	3.5	5.5	60	25	30	360	0.8
A180604	A190604	M6	4 5/32"	4.4	6.4	65	25	35	640	1.2
A180605	A190605	M6	5 3/16"	5.3	7.5	73	30	35	1000	1.7
A180806	A190806	M8	6 -	6.5	9.0	88	40	40	1400	2.6
A181008	A191008	M10	8 5/16"	8.4	12.6	103	50	45	2300	5.8
A181210	A191210	M12	10 -	10.5	16.0	118	60	50	3600	10.0

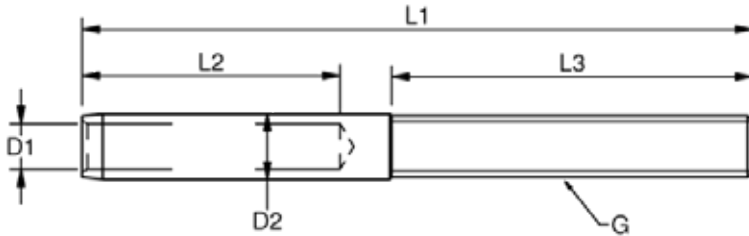

Mini-Terminale finden bei leichten, architektonischen Anwendungen Verwendung. Hier wurde Wert auf die Größe des Terminale gelegt und diese soweit wie möglich reduziert. Sie sind erhältlich mit Rechts- und Linksgewinde. Mini-Terminale sind auch für die Verarbeitung mit unseren Handwerkzeugen geeignet. Siehe Arctool 1 und Arctool 4 auf Seite 60. Bei Verarbeitung mit Standardmaschinen, müssen die Press- oder Walzbacken ein kleiner gewählt werden.



Außengewindegabel, gedreht - Mini/Architektur

Edelstahl - AISI 316

NO. RIGHT	NO. LEFT	G	PIN	A	B	D	L1	L2	BL	KG/100
A421205	A431205	M5	5	5.5	12	11	49	31	400	1.5
A421206	A431206	M6	5	6.5	15	13	58	36	800	2.3
A421208	A431208	M8	6	8.5	19	16	69	42	1200	4.2

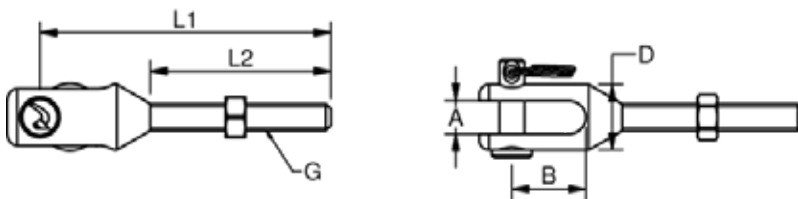

Small machined forks with thread and pin, for the small rigging screws, inside thread parts or other terminations. Available with left handed and right handed threads, incl. lock-nut.

Geschweißte Außengewindegabel - Mini/Architektur

Edelstahl - AISI 316

NO. RIGHT	NO. LEFT	G	PIN	A	B	L1	L2	BL	KG/100
A320503	A330503	M5	5	7.5	12	49	30	800	1.4
A320604	A330604	M6	5	7.5	12	54	35	1000	2.0
A320605	A330605	M6	6	9.5	13	56	35	1300	2.5
A320806	A330806	M8	8	11	15	65	40	2350	3.5
A320808	A330808	M10	8	11	15	72	45	2350	6.4
A321010	A331010	M12	9.5	12.5	19	82	50	3500	11.0

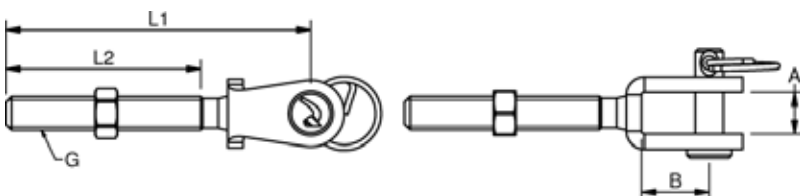

Mini-Außengewindegabeln werden in Verbindung mit Mini-Spannschlössern benötigt, oder allgemein in Teilen mit Innengewinde. Lieferbar mit Links- und Rechtsgewinde inklusive Kontermutter.

Außengewindegabel

Hochglanzpoliert, Edelstahl - AISI 316



NO. RIGHT	NO. LEFT	G	PIN	A	B	L1	L2	B.L.	KG/100	PACK
021205B	031205B	M5	5	8	12	60	41	800	1.9	10
021206B	031206B	M6	5	8	12	67	47	1000	2.3	10
021206XB	031206XB	M6	6	10	13	68	47	1300	2.8	10
021208B	031208B	M8	6	10	13	79	57	1300	3.9	10
021208XB	031208XB	M8	8	11	15	82	57	2350	5.5	10
021210B	031210B	M10	8	11	15	90	63	2350	6.9	10
021210XB	031210XB	M10	10	12	19	94	63	3500	7.8	10
021212B	031212B	M12	12	14	25	119	80	5100	17.0	5
021212XB	031212XB	M12	14	18	33	129	80	5100	26.3	5
021214B	031214B	M14	12	14	25	137	90	5100	30.1	5
021216B	031216B	M16	14	18	33	151	100	8000	36.9	5
021220B	031220B	M20	19	24	50.5	191	120	13000	71.9	BULK
021222B	031222B	M22	22	30	57.5	224	140	17000	120.1	BULK
021224B	031224B	M24	25	30	62.5	258	170	20000	180.0	BULK
021227B	031227B	M27	58	32	68	311	180	25500	215.1	BULK
021230B	031230B	M30	32	35	76	344	200	31000	301.9	BULK
021236B	031236B	M36	35	40	86	385	220	43000	451.7	BULK

Alle Bruchlasten wurden bei montiertem Gewinde und Aufhängering am Splint geprüft.

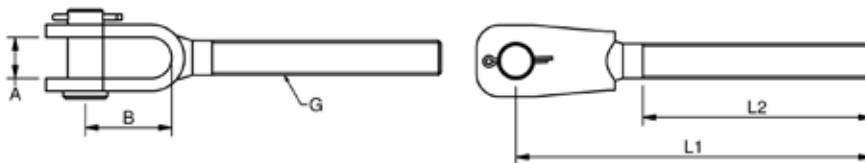

Geschweißte Außengewindegabeln werden bei Spannschlössern, inneren Gewindeteilen oder für andere Endpunkte verwendet. Lieferbar mit Links- und Rechtsgewinde und auf Anfrage auch mit UNF-Gewinde.

EXTER. THREADS

Gewindegabeln, gedreht

Hochglanzpoliert, Edelstahl - AISI 316



NO. RIGHT	NO. LEFT	G	PIN	A	B	L1	L2	B.L.	KG/100	PACK
027420B	037420B	M20	19	20	45	219	125	13000	125	BULK
027422B	037422B	M22	22	22	49	216	140	17000	300	BULK
027424B	037424B	M24	25	25	52	255	170	20000	400	BULK
027427B	037427B	M27	28	30	55	274	180	25500	640	BULK
027430B	037430B	M30	32	35	67	316	200	31000	980	BULK
027436B	037436B	M36	35	35	67	334	220	43000	1300	BULK

Alle Bruchlasten wurden bei montiertem Gewinde und Aufhängung am Splint geprüft.

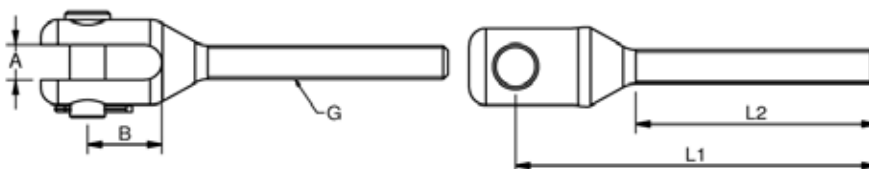

Gedrehte Außengewindegabeln werden bei Spannschlössern, inneren Gewindeteilen oder für andere Endpunkte verwendet. Lieferbar mit Links- und Rechtsgewinde und auf Anfrage auch mit UNF-Gewinde.

Außengewindeauge

Hochglanzpoliert, Edelstahl - AISI 316



NO. RIGHT	NO. LEFT	G	A	D1	D2	L1	L2	B.L.	KG/100	PACK
O21905	O31905	M5	3	5,5	12	63	41	800	0,9	25,0
O21906	O31906	M6	4	6,5	14	65	47	1250	1,5	25,0
O21908	O31908	M8	5	8,5	17	78	57	2350	3,1	25,0
O21910	O31910	M10	6	10,5	22	90	63	3500	5,1	25,0
O21912	O31912	M12	8	13,0	25	110	80	5100	10,1	10,0
O21914	O31914	M14	9	13,0	28	124	90	5900	14,1	10,0
O21916	O31916	M16	10	14,5	31	133	100	8000	20,4	10,0
O21920	O31920	M20	15	19,5	40	164	120	13000	40,6	5,0
O21922X	O31922X	M22	18	23,0	46	196	140	17000	69,0	BULK
O21924X	O31924X	M24	20	26,0	53	230	170	20000	105,0	BULK
O21927X	O31927X	M27	25	28,5	65	247	180	25500	153,0	BULK
O21930X	O31930X	M30	30	33,0	70	274	200	31000	204,0	BULK
O21936X	O31936X	M36	30	36,0	80	295	220	43000	296,0	BULK

Alle Bruchlasten wurden bei montiertem Gewinde und Aufhängung im Auge geprüft.

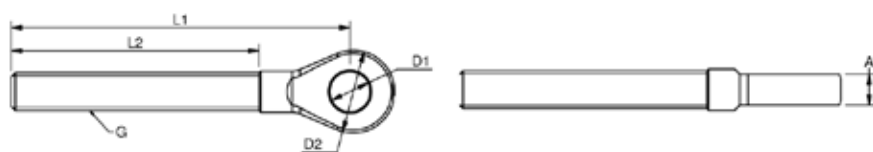

Thread eyes are for use in rigging screws, inside thread parts or other similar terminations. Available with left handed and right handed threads - also UNF sizes on request.

Außengewindeauge - Mini/Architektur

Edelstahl - AISI 316



NO. RIGHT	NO. LEFT	G	A	D1	D2	L1	L2	L3	L4	KG/100
A440505	A450505	M5	2,5	5,3	9	41	30	11	6,0	0,6
A440506	A450506	M6	3,8	5,3	11	48	35	13	7,0	1,2
A440606	A450606	M6	3,8	6,3	11	48	35	13	7,0	1,2
A440608	A450608	M8	4,5	6,3	15	57	40	16	8,5	2,2

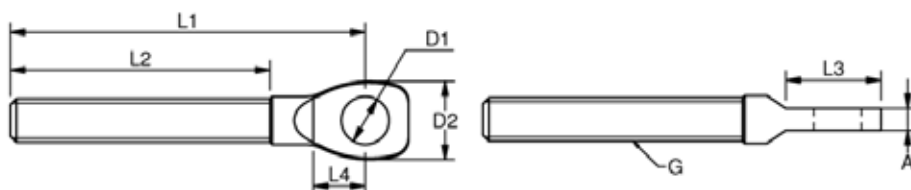

Small thread eyes for use with the small rigging screws body, inside thread parts or other terminations.

Gewindeauge

Edelstahl - AISI 316



NO. RIGHT	G	A	D1	D2	L1	L2	BL	KG/100
O2190898	M8	9.0	8	18	39	21	2350	1.9

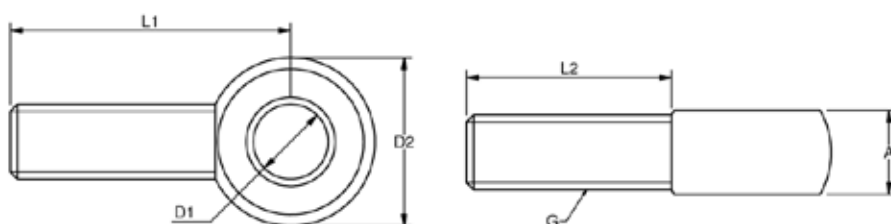

Small thread eyes for use with the small rigging screws body, inside thread parts or other terminations.

Außengewinde Gelenkkopf

Hochglanzpoliert, Edelstahl - AISI 316



NO. RIGHT	NO. LEFT	G	PIN	A	B	C	T	L1	L2	L3	B.L.	KG/100
023206B	033206B	M6	6	8	17	8	3	88	47	14	1300	5,0
023208B	033208B	M8	8	10	25	9	3	105	57	18	2350	8,3
023210B	033210B	M10	9,5	12	27	12	4	128	63	22	3500	15,4
023212XB	033212XB	M12	12,7	18	33	18	4	154	80	30	5400	30,5
023214B	033214B	M14	12,7	18	33	18	4	172	90	30	5400	33,3
023216XB	033216XB	M16	16	20	41	20	6	199	100	35	8000	63,0
023220XB	033220XB	M20	19	24	43	25	8,0	228	120	40	13000	111,0

Gelenkköpfe finden Gebrauch bei abgewinkelten Installationen. Außerdem wird die Gefahr der Materialermüdung bei auftretenden Querkraften vermindert. Außengewinde werden bei Spannschlössern, inneren Gewindeteilen oder für andere Endpunkte verwendet. Lieferbar mit Links- und Rechtsgewinde und auf Anfrage auch mit UNF-Gewinde.

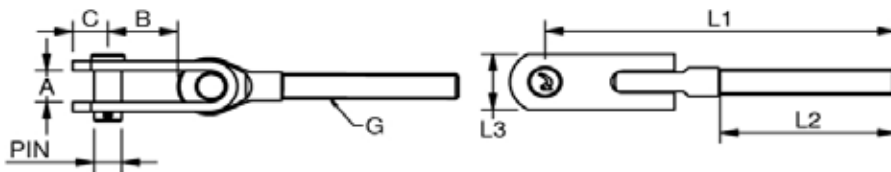

Außengewinde Wandgelenk (Linksgewinde)

Hochglanzpoliert, Edelstahl - AISI 316



NO. LEFT	G	D1	L1	L2	L3	L4	B.L.	kg/100
03151406	M6	6,4	81	47	40	14	1250	3,8
03151808	M8	8,3	97	57	44	18	2350	6,9

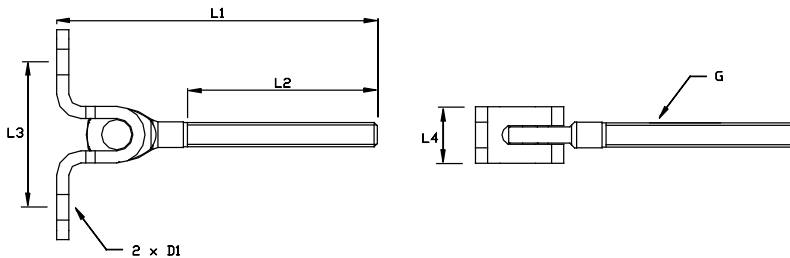

COPYRIGHT THE "NOMAD CONCEPT"
www.nomadconcept.com

Schraubbare Außengewindeterminals

Hochglanzpoliert, Edelstahl - AISI 316



NO. RIGHT	NO. LEFT	G	WIRE	L1	L2	L3	KW	KW1	B.L.	kg/100
800305	810305	M5	3	79	58	42	10	12	750	4,2
800306	810306	M6	3	85	63	47	10	12	750	4,5
800406	810406	M6	4	92	63	47	12	14	1500	5,6
800408	810408	M8	4	102	72	57	12	14	1500	6,6
800508	810508	M8	5	111	78	57	13	16	2180	9,0
800510	810510	M10	5	117	84	63	13	16	2180	10,0
800610	810610	M10	6	128	90	63	16	19	3700	15,0
800612	810612	M12	6	145	107	80	16	19	3700	17,0
800712	810712	M12	7	153	110	80	18	21	4700	22,0
800714	810714	M14	7	162	119	89	18	21	4700	25,0
800812	810812	M12	8	162	113	80	19	24	5600	28,0
800814	810814	M14	8	171	122	89	19	24	5600	31,0
800816	810816	M16	8	182	133	100	19	24	5600	40,0
801016	811016	M16	10	190	139	100	24	27	8300	48,0
801220	811220	M20	12	227	159	120	27	32	12000	79,0
801422	811422	M22	14	264	191	140	30	36	17000	124,0
801624	811624	M24	16	308	227	170	32	41	20000	175,0

Alle Bruchlasten wurden mit montiertem Drahtseil und Aufhängung am Gewinde geprüft.

Bitte beachten Sie die Montage- und Gebrauchsanleitung.

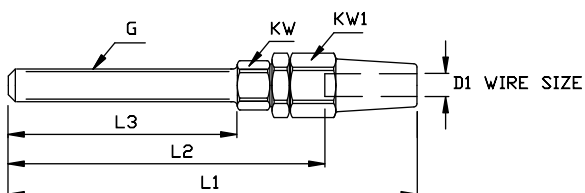

Safe, reliable and machine free swaging of wire, with the fastest swageless system on the market.

The threaded swageless terminal is easy to use and ideal for site work where a professional swaging would normally be required. The swageless thread terminal is Lloyds approved and also available, on request, with UNF thread!



"Do-it-Yourself" Terminals

Edelstahl - AISI 316



ART. NO	G	WIRE	D1	L1	L2	L3	L4	B.L.	KG/100
A640305	M5	3	11	53	8	36	34	300	3,4
A640406	M6	4	13	58	9	38	37	400	5,4
A640506	M6	5	14	65	9	45	37	500	6,4
A640608	M8	6	16	73	12	47	45	600	10,7

Das „Do-It-Yourself“-Terminal ist eine einfache Alternative zu unseren schraubbaren Terminals. Es wird mittels zweier Madenschrauben und eines Innensechskant-Schlüssels auf das Drahtseil montiert. Die Bruchlasten sind montagebedingt niedriger als andere Systeme. Außerdem werden sie mit externem Rechtsgewindestift geliefert. Dieser kann mit vielen anderen Teilen aus unserem Programm kombiniert werden. Die Befestigung ist nach Gebrauch immer wieder verwendbar und benötigt keine kostspieligen Maschinen oder Werkzeuge.

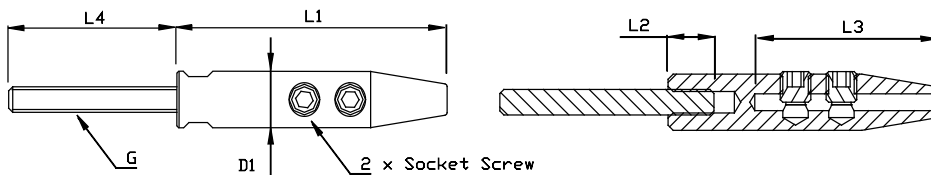

Inklusive Ausdrehbarem Gewindestift!



Doppelseitige Gewindestifte

Hochglanzpoliert, Edelstahl - AISI 316



ART. NO.	G	L	L1	KW	KG/100	PACK
A392405	M5	60	24	3	0.7	BULK
900305HV	M5	70	30	3	0.95	BULK
A392706	M6	66	27	4	1.20	BULK
900406HV	M6	106	48	4.5	1.91	BULK
A393008	M8	75	30	6	2.30	BULK
900408HV	M8	129	57	6	4.13	BULK
900610HV	M10	145	63	7	7.11	BULK
900712HV	M12	180	80	9	12.96	BULK
900814HV	M14	198	89	11	19.60	BULK

The opposite rigging screw would be a combination of the double threaded pin and inside threaded terminals locked at either side. This is usually used where extra adjustment lengths are needed or when pre-fitted wires are manufactured too short !

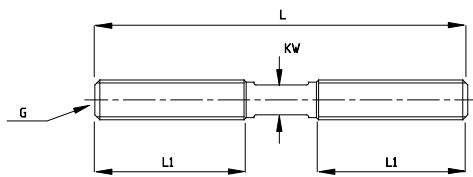

Gewindestift

Edelstahl - AISI 316



ART. NO.	G	L	KG/100
A400503	M5	38	1
A830570	M5	70	0,8
A400604	M6	45	1
A830670	M6	70	1,2
A400806	M8	52	2

The threaded pins are a useful way to solve a problem where the wire may need to be lengthened... connect it to an inside thread wall anchor and use an inside thread terminal or rigging screw body for tensioning.

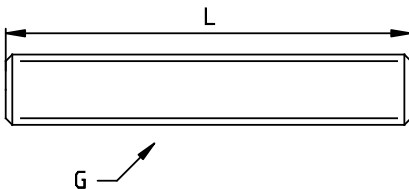

Linsenkopfschrauben

Edelstahl - AISI 304



ART. NO.	G	L	D1	KG/100
A50530	M5	30	9,5	0,20
A50535	M6	35	10,5	0,85
A50540	M8	40	14,0	1,90

Threaded domehead screws can be used for end termination and adjustment of a wire e.g. combined with inside thread terminals. The ball for domehead is particularly useful for angled installations.

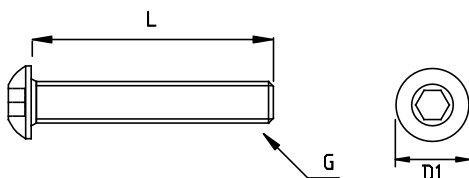

B

Spannhülsen

Hochglanzpoliert, Edelstahl - AISI 316



ART. NO.	G	D1	L1	KW	B.L	KG/100
O11205	M5	8	80,0	0	800	1,2
O11206	M6	10	92,0	0	1300	2,6
O11208	M8	14	112,0	0	2350	6,0
O11210	M10	17	120,0	0	3500	9,4
O11212	M12	21	150,0	0	5100	16,0
O11214	M14	21	170,0	0	5900	18,4
O11216	M16	27	190,0	0	8000	27,2
O11220	M20	34	220,0	0	13000	46,8
O11222	M22	40	273,0	0	17000	120,0
O11224	M24	42	320,0	0	20000	147,5
O11227	M27	55	345,0	0	25500	210,0
O11230	M30	55	380,0	0	31000	309,0
O12320	M20	40	240,0	36	13000	158,2
O12322	M22	40	270,0	41	17000	161,6
O12324	M24	50	325,0	46	20000	312,6
O12327	M27	55	345,0	50	25500	408,1
O12330	M30	60	375,0	55	31000	538,4
O12336	M36	65	410,0	60	43000	602,8

Alle Spannhülsen sind auf der Seite - des Linksgewindes mit einer umrandeten Einkerbung markiert, mit der vorbestimmten Gewindegröße graviert und in der Mitte der Hülse, für eine leichtere Montage, quer durchbohrt. Die größeren Ausführungen unserer Spannhülsen (ab Gewindegröße M20) sind mit Chrombronze-Einsätzen und Schlüsselstelle erhältlich. Die Chrombronze-Einsätze und die Schlüsselstelle für entsprechend große Maulschlüssel ermöglichen eine leichtere Drehbarkeit der Spannhülse.

Alle Bruchlasten wurden am montiertem Gewinde geprüft.

M20 > M36 mit Bronze-Einsatz!

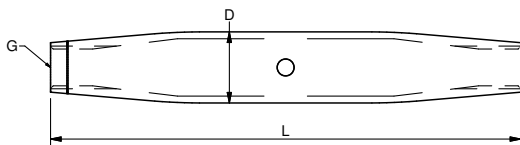

Spannhülse m. schraubbarem Terminal

Hochglanzpoliert, Edeltahl - AISI 316

Linksgewinde frei.



ART. NO.	G	WIRE	L1	L2	NV1	NV2	B.L.	KG/100	PACK
870306	M6	3	168	134	12	10	750	6	BULK
870406	M6	4	175	141	14	12	1300	6,7	BULK
870408	M8	4	202	162	14	12	1500	11,6	BULK
870508	M8	5	211	171	16	13	2180	13,8	BLUK
870510	M10	5	222	181	16	13	2180	18,5	BLUK
870610	M10	6	233	192	19	16	3500	22,7	BLUK
870612	M12	6	277	223	19	16	3700	33,5	BLUK
870712	M12	7	277	223	21	19	4700	33,5	BLUK
870714	M14	7	311	253	21	18	4700	44,1	BLUK
870812	M12	8	294	240	24	19	5100	43,5	BLUK
870814	M14	8	320	262	24	19	5600	49,5	BLUK
870816	M16	8	348	283	24	19	5600	63,1	BLUK
871016	M16	10	356	291	27	24	8000	75,7	BLUK
871220	M20	12	417	340	32	27	12000	131,7	BLUK
871422	M22	14	501	410	36	30	14000	334,6	BLUK
871624	M24	16	598	463	41	32	20000	497,1	BLUK

The "one side blank" rigging screw is assembled with a right threaded swageless terminal. It is ideal for site work where a professional swaging would normally be required and the final attachment has not been decided upon, as the choice of fitting for the blank side is optional...



Alle Bruchlasten wurden mit montiertem Drahtseil bei Aufhängung am Gewinde geprüft.

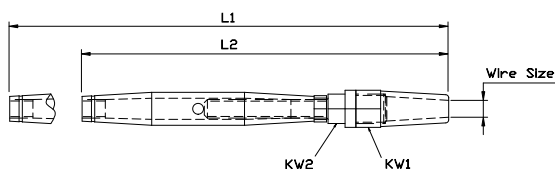

Bitte beachten Sie die Montage- und Gebrauchsanleitung.



Spannhülsen - Mini/Architektur

Edelstahl - AISI 316



ART. NO.	G	D	L	B.L	KG/100
AO11205	M5	8	60	800	0,9
AO11206	M6	10	65	1300	1,7
AO11208	M8	14	80	2350	4,3
AO11210	M10	17	90	3500	7,0
AO11212	M12	23	120	5100	11,3

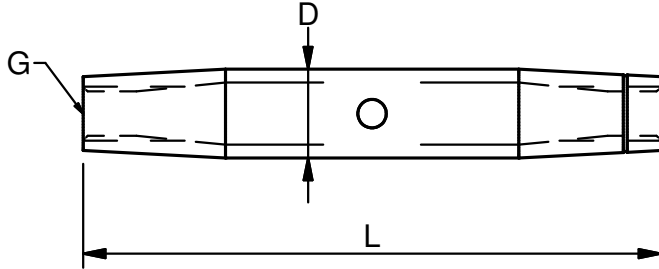

Passend für die kleinen Mini-Terminals wurde die Mini-Spannhülse entwickelt. Sie findet bei leichten, architektonischen Anwendungen Verwendung. Somit wurde auch hier besonderer Wert auf die Größe der Hülse gelegt und diese soweit wie möglich reduziert. Alle Spannhülsen sind auf der Seite des Linksgewindes mit einer umrandeten Einkerbung markiert, mit der vorbestimmten Gewindegröße graviert und in der Mitte der Hülse, für eine leichtere Montage, quer durchbohrt.

Innengewindeterminal - Mini/Architektur

Edelstahl - AISI 316



NO. RIGHT	NO. LEFT	G	WIRE DIM	D1	D2	D3	L1	L2	L3	L4	BL	KG/100
A140503	A150503	M5	3 1/8"	7.13	5.5	3.5	65	25	20	35	360	1.2
A140604	A150604	M6	4 5/32"	8.00	6.4	4.4	65	25	20	35	640	1.7
A140605	A150605	M6	5 3/16"	8.00	7.5	5.3	70	30	20	30	1000	2.6
A140806	A150806	M8	6 -	11.00	9.0	6.5	85	40	25	40	1400	6.3

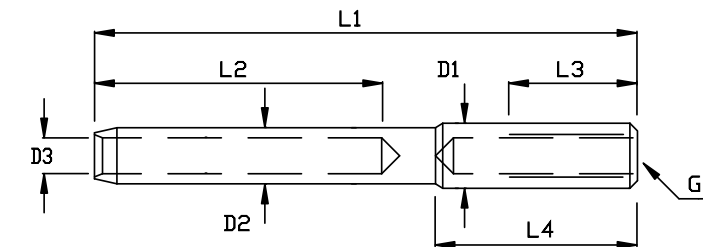

Mini-Terminals finden bei leichten, architektonischen Anwendungen Verwendung. Hier wurde Wert auf die Größe des Terminals gelegt und diese soweit wie möglich reduziert. Sie sind erhältlich mit Rechts- und Linksgewinde. Mini-Terminals sind auch für die Verarbeitung mit unseren Handwerkzeugen geeignet. Siehe Arctool 1 und Arctool 4 auf Seite 60. Bei Verarbeitung mit Standardmaschinen, müssen die Press- oder Walzbacken eine Größe kleiner gewählt werden.



INTER. THREADS

Innengewindegabel - Mini/Architektur

Edelstahl - AISI 316



NO. RIGHT	NO. LEFT	G	WIRE	PIN	A	B	D	L1	L2	BL	KG/100
A340503	A350503	M5	3	5	7.5	12	7.1	59	25	800	1.4
A340504	A350504	M6	4	5	7.5	12	8.0	67	30	1000	1.9
A340605	A350605	M6	5	6	9.5	13	8.0	68	30	1300	2.2
A340806	A350806	M8	6	8	11	15	11.0	79	35	2350	4.5

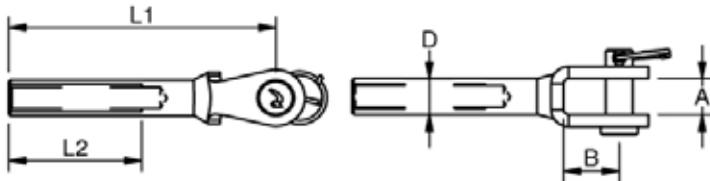

Eine weitere gute Alternative, zum Spannen der Drahtseile, ist die Mini-Innengewindegabel. Sie findet bei leichten, architektonischen Anwendungen Verwendung. Hier wurde Wert auf die Größe des Terminals gelegt und diese soweit wie möglich reduziert. Sie sind mit Rechts- und Linksgewinde und in gedrehter Ausführung erhältlich.

Innengewindegabel, gedreht - Mini/Architektur

Edelstahl - AISI 316



NO. RIGHT	NO. LEFT	G	PIN	A	B	D1	D2	L1	L2	L3	BL	KG/100
A370503	A380503	M5	5	5.5	12.3	11	8	40	24	28	400	1.4
A370604	A380604	M6	5	6.5	14.8	13	8	50	30	36	800	1.9
A370806	A380806	M8	6	8.5	19.3	16	11	60	35	41	1200	2.2

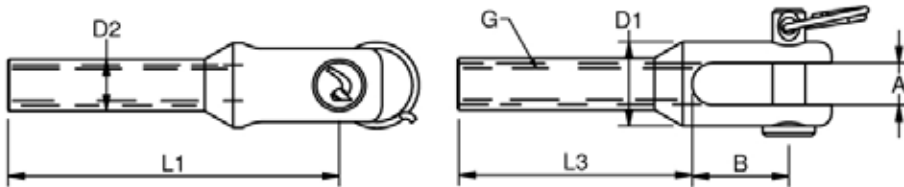

Innengewinde Linsenkopf

Edelstahl - AISI 316

ART. NO.	G	D1	D2	L1	L2	L3	BL	KG/100
A170503	M5	7.13	10.0	43	40	25	800	0.5
A170604	M6	8.00	11.5	49	45	30	1300	0.7
A170806	M8	11.00	14.0	60	55	35	2350	1.0

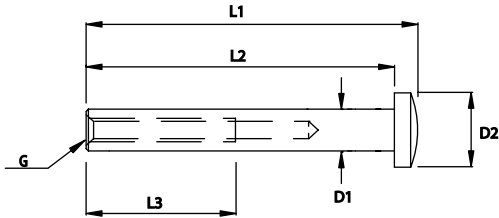

Der Innengewinde-Linsenkopf ist in Verbindung mit einem Aussengewindeterminale ein perfektes Endstück zum spannen des Drahtseiles bei durchgehenden Bohrungen. Unter Verwendung des 4mm dicken Drahtseiles kann es mit einer Kugel, für abgewinkelte Abspannungen, kombiniert werden.

Ringfassung für Kugeln

Edelstahl - AISI 316

ART. NO.	WIRE DIM.	D1	D2	D3	L1	L2	BL	KG/100
A292008	3,0 + 4,0 + 5,0	27	20	23	10	2	400	1.05
A292510	6	32	25	28	13	3	600	1.80

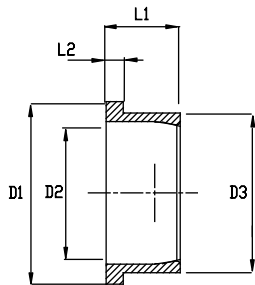

In die Ringfassung wird eine Kugel eingehängt. Sie hat eine innere Radiusverengung, passend für die meisten Kugeln aus unserem Programm.

Flexible Kugelendstücke

Edelstahl - AISI 316

ART. NO.	WIRE	G	D1	D2	L1	KW	BL	KG/100
A232005	3	M5	8	20	32	7	800	3.7
A232006	4,0 + 5,0	M6	8	20	32	7	1300	3.4
A232508	6	M8	11	25	36	10	2350	6.8

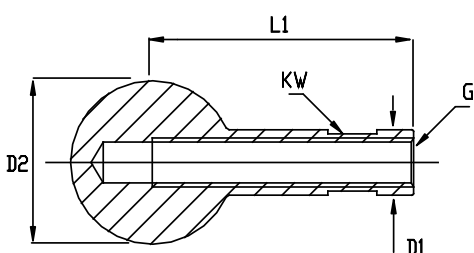

Rotation = 360 Dg.
Flex. Angle = 90 Dg.

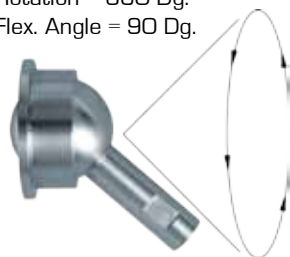

Das flexible Kugelendstück bietet eine elegante und perfekte Abwinkelung zu allen diagonal gespannten Drahtseilen von 3-6mm. Die Justage erfolgt mittels des rechtsgängigen Innengewindes innerhalb des Schaftes.

Sechskantinnengewindehülse

Edelstahl - AISI 316



ART.NO.	G	D1	D2	L1	L2	BL	KG/100
A160503	M5	8	12	33	30	800	0.80
A160604	M6	8	12	39	35	1300	0.85
A160806	M8	10	14	45	40	2350	1.20
A161008	M10	13	17	50	45	3500	2.50

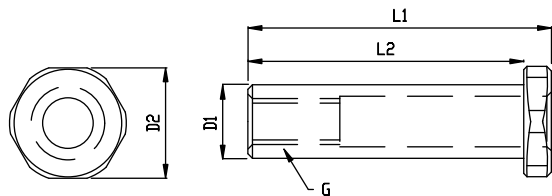

Innengewindehülsen

Hochglanzpoliert, Edelstahl - AISI 316



NO.	RIGHT	NO.	LEFT	G	WIRE	A	D1	D2	L1	L2	L3	L4	B.L.	KG/100	PACK
982504	ON REQUEST	M4	2,5	2,8	5,50	5,50	64	32	15	25	500	0,8	BULK		
980305	ON REQUEST	M5	3	3,5	6,35	7,13	77	38	20	30	800	1,3	BULK		
980305L	ON REQUEST	M5	3	3,5	6,35	7,13	92	38	35	45	800	1,6	BULK		
980406	ON REQUEST	M6	4	4,4	7,50	8,00	84	45	20	30	1250	1,8	BULK		
980406L	ON REQUEST	M6	4	4,4	7,50	8,00	99	45	35	45	1250	2,1	BULK		
980506	ON REQUEST	M6	5	5,3	9,00	9,00	90	51	20	30	1250	2,8	BULK		
980506L	ON REQUEST	M6	5	5,3	9,00	9,00	105	51	35	45	1250	3,2	BULK		
980508	ON REQUEST	M8	5	5,3	9,00	12,58	112	51	40	53	2350	5,4	BULK		
980608	ON REQUEST	M8	6	6,5	12,58	12,58	110	64	25	35	2350	7,2	BULK		
980608L	ON REQUEST	M8	6	6,5	12,58	12,58	126	64	40	50	2350	8,2	BULK		
980610	ON REQUEST	M10	6	6,5	12,58	16,00	127	64	40	53	3500	10,5	BULK		
980810	ON REQUEST	M10	8	8,4	16,00	16,00	140	83	40	50	3500	15,4	BULK		
980812	ON REQUEST	M12	8	8,4	16,00	18,00	147	83	40	53	5100	16,7	BULK		
981012	ON REQUEST	M12	10	10,5	17,80	17,80	150	89	40	50	5100	19,4	BULK		
981016	ON REQUEST	M16	10	10,5	17,80	22,00	152	89	40	53	8000	20,7	BULK		

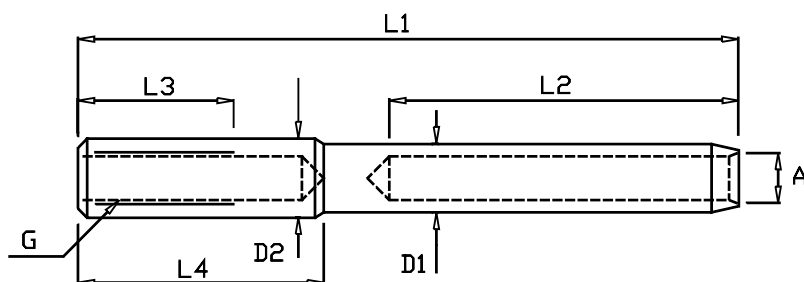

Schraubbare Innengewindeterminals - Mini/Architektur

Edelstahl - AISI 316

ART.NO	G	RIGHT	WIRE DIM.	D	L1	L2	KW1	KW2	B.L	KG/100
A833205	M5	3	1/8"	11	45	20	9	8	300	2,8
A830406	M6	4	5/32"	11	45	10	9	8	400	2,8

Nur für 7 x 19 und 7 x 7 Stahlseile geeignet!

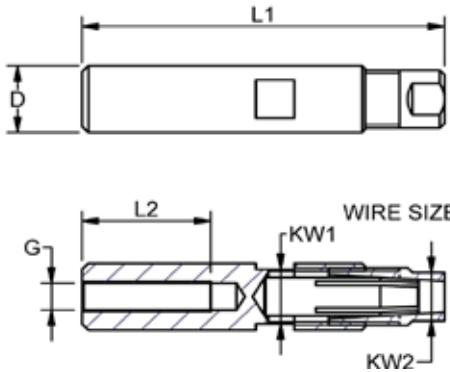

Die kleinen schraubbaren Terminals, sind für leichtere architektonische Anwendungen gedacht.



Vertikale Balustraden - KIT

Edelstahl - AISI 316

ART. NO	WIRE DIM.	THREAD	B.L	KG/100
VBK0406	4 5/32"	M6	300	17,6



Stainless steel wire with dropnose terminal and threaded DIY terminal for vertical tensioned balustrades and railing systems.

Schraubbare Innengewindeterminals - Mini/Architektur

Hochglanzpoliert, Edelstahl - AISI 316

NO.RIGHT	NO.LEFT	WIRE Ø	G	D	L1	L2	B.L.	KG/100	PACK
A860306	A870306	3	M6	11	61	25	300	3.1	BULK
A860406	A870406	4	M6	13	66	25	400	4.7	BULK
A860506	A870506	5	M6	15	70	25	500	6.5	BULK
A860608	A870608	6	M8	16	86	30	600	8.8	BULK

Nur für 7 x 19 und 7 x 7 Stahlseile geeignet!

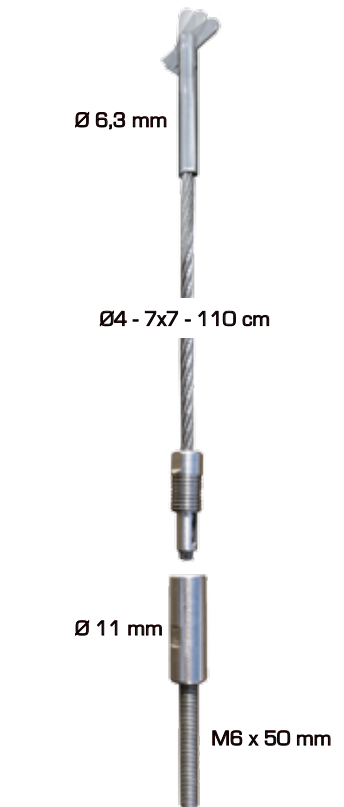
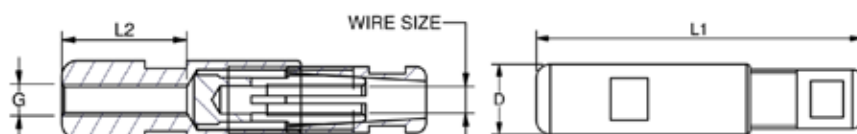

Linsenkopfterminals

Hochglanzpoliert, Edelstahl/AISI 316

ART. NO.	WIRE DIM.	D1	D2	D3	L1	L2	L3	KG/100	PACK
660003	3 1/8"	6,35	10,0	3,5	52,0	48,5	38	1,1	20
660004	4 5/32"	7,50	11,5	4,4	59,0	55,5	45	2,4	20
660005	5 3/16"	9,00	14,0	5,3	66,5	62,5	51	3,8	20
660006	6 -	12,58	18,0	6,5	79,0	74	64	7,9	20

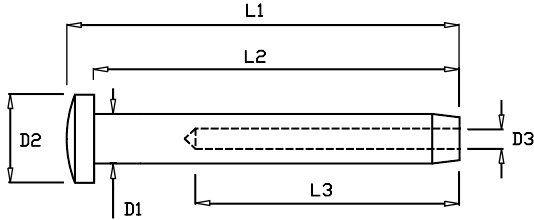

Alle Linsenkopfterminals sind mit dem vorbestimmten Seilquerschnitt und der Einstecktiefe des Drahtseiles graviert. Die Markierungen erleichtern die Verarbeitung.



Rundkopfterminals

Hochglanzpoliert, Edelstahl - AISI 316

ART. NO.	WIRE DIM.	D1	D2	L1	L2	L3	L4	KG/100	PACK
620003	3 1/8"	3.5	6.4	58	54	38	13.0	1.1	20
620004	4 5/32"	4.4	7.5	69	63	45	16.0	2.4	20
620005	5 3/16"	5.3	9.0	79	72	51	19.0	3.8	20
620006	6 -	6.5	12.6	90	84	64	20.0	7.9	20
620007	7 9/32"	7.5	14.2	94	87	70	21.3	10.0	20
620008	8 5/16"	8.4	16.0	116	108	83	26.3	16.9	10
620010	10 -	10.5	17.8	129	119	89	27.5	23.5	10
620012	12 -	12.5	20.0	145	135	105	28.0	26.7	5

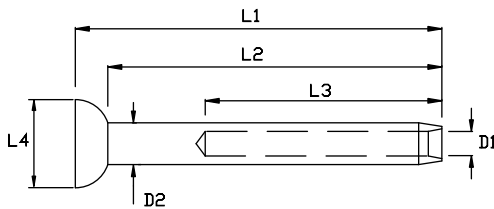

Alle Rundkopfterminals sind mit dem vorbestimmten Seilquerschnitt und der Einstecktiefe des Drahtseiles graviert. Die Markierungen erleichtern die Verarbeitung.



Linsenkopfterminals - Mini/Architektur

Stainless Steel - AISI 316

ART.NO.	WIRE DIM	D1	D2	D3	L1	L2	L3	BL	KG/100
A100003	3,0 1/8"	5.5	8	3.5	35	25	32.0	360	0.5
A100004	4,0 5/32"	6.35	10	4.4	35	25	32.0	640	0.7
A100005	5,0 3/16"	7.5	12	5.3	41	30	37.0	1000	1.0
A100006	6,0 -	9.0	14	6.5	52	40	47.0	1400	1.9

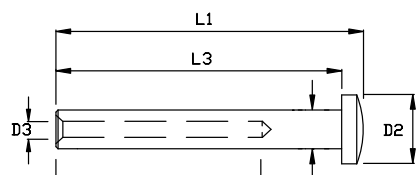

The small domehead terminals are for lighter architectural fixing of wires. The focus of the design is the size. Overall dimensions have thus been reduced to a minimum, leaving markings out. The small fittings are suitable for hand crimping with Blue Wave Arctool ACC1 & Arctool8, see page 61.



Klappnasenterminal - Mini/Architektur

Edelstahl - AISI 316

ART. NO	WIRE DIM.	D1	D2	L1	L2	L3	L4	B.L.	KG/100
A640004	4	6,3	4,4	52	22	32	45	300	1

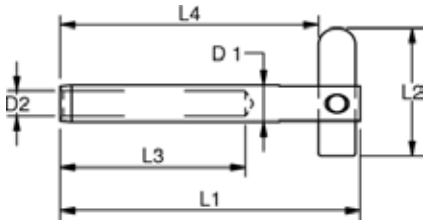

The dropnose terminal is e.g. perfect for tube handrails with vertical wire suspensions. Almost the easiest mounting imaginable - after being attached to the wire, drill a hole and stick through the drop nose end of the terminal and let it drop!



Klappnasengewinde - Mini/Architektur

Hochglanzpoliert, Edelstahl - AISI 316

NO.RIGHT	NO.LEFT	G	D	L1	L2	L3	L4	B.L.	KG/100	PACK
A3264M6	A3364M6	M6	9	55	35	25	47	600	1,9	BULK
A3264M8	A3364M8	M8	9	60	40	25	52	600	2,7	BULK

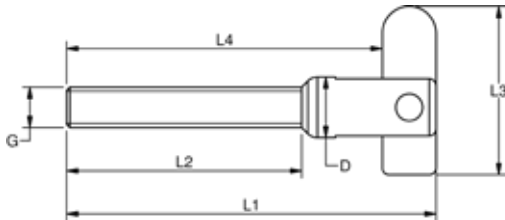

The dropnose for use with the small stainless steel bodies, page 39



Senkkopfterminals - Mini/Architektur

Edelstahl - AISI 316

ART.NO.	WIRE DIM	D	D2	D3	L1	L2	L3	BL	KG/100
A110003	3,0 1/8"	3.5	5.50	8	35	25	32.5	360	0.5
A110004	4,0 5/32"	4.4	6.35	10	35	25	32.0	640	0.7
A110005	5,0 3/16"	5.3	7.50	12	41	30	38.0	1000	1,0
A110006	6,0 -	6.5	9,0	14	52	40	48.5	1400	1.9

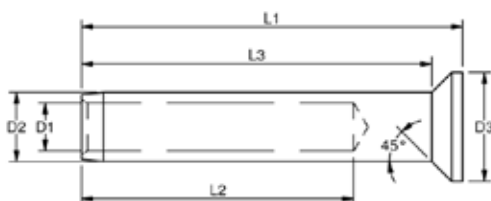

Mini-Senkkopfterminals finden bei leichten, architektonischen Anwendungen Verwendung. Hier wurde Wert auf die Größe des Terminals gelegt und diese soweit wie möglich reduziert. Mini-Terminals sind auch für die Verarbeitung mit unseren Handwerkzeugen geeignet. Siehe Arctool 1 und Arctool 4 auf Seite 60. Bei Verarbeitung mit Standardmaschinen, müssen die Press- oder Walzbacken eine Größe kleiner gewählt werden.



Winkelstücke

Edelstahl - AISI 316



Winkelstücke werden für Standard- oder Senkkopfterminals verwendet und sind ein schönes, abschließendes Zubehör für alle diagonal gespannten Drahtseile. Z.B. bei „Drahtseilfüllungen“ an Treppengeländern, welche nicht rechtwinklig verlaufen.

ART. NO.	α	L	D1	D2	KG/100
A302003	20	5,0	11,0	5,0	0,4
A302503	25	5,0	11,0	5,0	0,4
A303003	30	5,0	11,0	5,0	0,5
A303503	35	5,0	11,0	5,0	0,6
A304003	40	5,0	11,0	5,0	0,6
A302004	20	5,0	13,0	6,0	0,6
A302504	25	5,0	13,0	6,0	0,7
A303004	30	5,0	13,0	6,0	0,8
A303504	35	5,0	13,0	6,0	0,8
A304004	40	5,0	13,0	6,0	0,9
A302006	20	5,0	17,0	8,2	1,2
A302506	25	5,0	17,0	8,2	1,2
A303006	30	5,0	17,0	8,2	1,3
A303506	35	5,0	17,0	8,2	1,5
A304006	40	5,0	17,0	8,2	1,6

Nur auf Anfrage erhältlich!

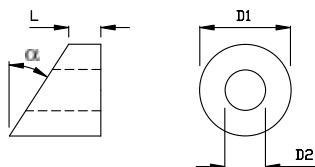

Winkelstücke für Senkkopfterminals

Edelstahl - AISI 316



ART. NO.	α	L	D1	D2	D3	L1	KG/100
A312003	20	5,0	11	6	8,3	1,0	0,4
A312503	25	5,0	11	6	8,3	1,0	0,4
A313003	30	5,0	11	6	8,3	1,0	0,5
A313503	35	5,0	11	6	8,3	1,0	0,6
A314003	40	5,0	11	6	8,3	1,0	0,6
A312004	20	5,0	13	7	10,3	1,0	0,6
A312504	25	5,0	13	7	10,3	1,0	0,7
A313004	30	5,0	13	7	10	1,0	0,8
A313504	35	5,0	13	7	10	1,0	0,8
A314004	40	5,0	13	7	10	1,0	0,9
A312005	20	5,0	14	8	12	1,0	0,8
A312505	25	5,0	14	8	12	1,0	0,9
A313005	30	5,0	14	8	12	1,0	0,9
A313505	35	5,0	14	8	12	1,0	1,0
A314005	40	5,0	14	8	12	1,0	1,1
A312006	20	5,0	17	10	15	1,0	1,2
A312506	25	5,0	17	10	15	1,0	1,2
A313006	30	5,0	17	10	15	1,0	1,3
A313506	35	5,0	17	10	15	1,0	1,5
A314006	40	5,0	17	10	15	1,0	1,6

Nur auf Anfrage erhältlich!

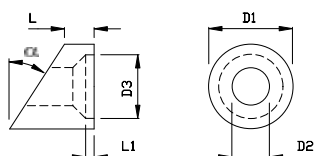

Kugeln mit Sackloch

Edelstahl - AISI 316

ART. NO.	WIRE DIM.	G	D	L	KG/100
A240503	3	M5	15,0	12	1,9
A240503X	3	M5	20,0	16	2,9
A240605	4,0 / 5,0	M6	20,0	16	2,9
A240806	6	M8	25,0	20	5,7

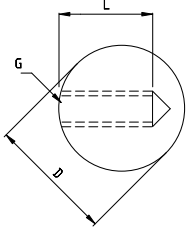

Die Kugeln werden an Gewindeenden für verschiedene Drahtseilstärken benutzt. Ideale Verwendungen finden sie auch bei abgewinkelten Installationen.

Kugeln für Linsenkopfschrauben

Edelstahl - AISI 316

ART. NO.	G	D	D1	KG/100
A270503	M5	15,0	5,3	1,2
A270604	M6	20,0	6,3	2,9
A270806	M8	25,0	8,5	5,7
A271008	M10	30,0	10,5	8,8

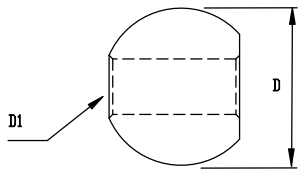

Kugeln für Linsenkopfterminals

Edelstahl - AISI 316

ART. NO.	WIRE	D	D1	KG/100
A280003	3	15,0	6,0	2,2
A280004	4	20,0	7,0	2,9
A280005	5	20,0	8,0	5,7
A280006	6	25,0	9,5	5,7

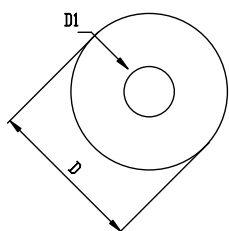

Kreuzklemmen

Edelstahl - AISI 316

ART.NO	WIRE	G	D1	L	L1	L2	L3	KG/100
A600003C	3	M10	17	19	5	8	3.2	2.4
A600004C	4	M12	20	21	5	8	4.2	3.6
A600005C	5	M12	20	23	5	10	5.2	3.6
A600006C	6	M12	20	25	5	10	6.2	5.8
A6000080	8	M16	24	36	6	14	8.3	8.8



8mm Version

Mit durchgehendem Gewinde:

ART. NO.	WIRE	G	D1	L	L1	L2	L3	KG/100
A610003C	3	M10	17	19	5	8	3.2	2.4
A610004C	4	M12	20	21	5	8	4.2	3.6
A610005C	5	M12	20	23	5	10	5.2	3.6
A610006C	6	M12	20	25	5	10	6.2	5.6
A6100080	8	M16	24	36	6	14	8.3	8.5

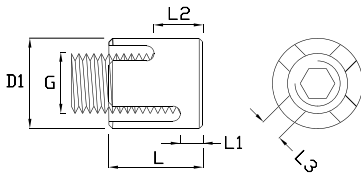

Kreuzklemmen kommen zum Einsatz, wo Drahtseile sich kreuzen und fest verbunden werden sollen, oder aber für Drahtseilnetze. Unsere Kreuzklemmen sind mit Sackgewinde und mit durchgehendem Gewinde erhältlich.

Flexible Kreuzklemme

Edelstahl - AISI 316

ART.NO.	G	Ø	D	L	ROTATION	KG/100
A602403	M12	3	20	17,5	0-90 Dg.	31
A602404	M12	4	20	19,5	0-90 Dg.	32
A602405	M12	5	20	21,5	0-90 Dg.	32
A602406	M12	6	20	23,5	0-90 Dg.	34

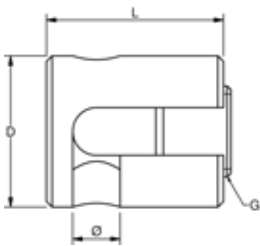

Klemmstopper

Edelstahl - AISI 316

ART. NO.	WIRE	G	L	D	KG/100
A660003	3-4	M8	12	15	13
A660005	5-6	M10	15	20	30

Nur für 7x19 und 7x7 Stahlseile geeignet.

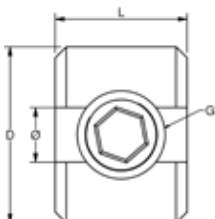

Klemmstopper, 2-teilig

Edelstahl - AISI 304



Die zweiteiligen Stopper werden auf horizontalen und vertikalen Drahtseilen verwendet. Sie haben im Innenbereich kleine Zähne und folglich eine bessere Rutschfestigkeit.

ART. NO.	WIRE	G	B	L	L1	L2	SLIP LOAD	KG/100
A650003	3	M3	10	15	3	2,5	100kg	1,4
A650004	4	M3	10	15	4	3,0	100kg	1,4
A650005	5	M3	10	20	5	4,0	100kg	2,1
A650006	6	M3	10	20	6	5,0	100kg	2,1
A650008	8	M4	12	23	8	7,0	150kg	2,6

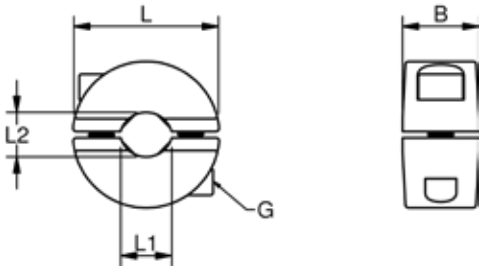

Klemmträger für Glasböden

Hochglanzpoliert, Edelstahl - AISI 304

Horizontal

ART. NO.	WIRE	D1	L1	L2	L3	MAX. LOAD
A63103	3 mm	16	30	11.7	Max 8 mm	50 Kg

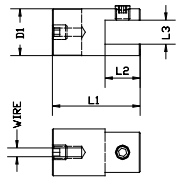

Drehbar

ART. NO.	WIRE	D1	L1	L2	L3	MAX. LOAD
A63203	3 mm	16	35	9.7	Max 8 mm	50 Kg

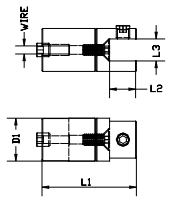

Für Holzböden - Drehbar

ART. NO.	WIRE	D2	L1	D1	WOOD SIZE	MAX. LOAD
A63303	3 mm	6	30	16	20 - 40 mm	50 Kg

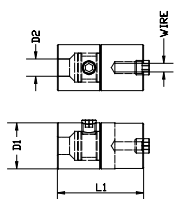

Bügelseilklemmen

Edelstahl, DIN 741 - AISI 316

ART. NO.	SIZE	G	A	L1	L2	L3	L4	Grips per Loop	KG/100
A580303	3mm	M3	7	19	10	17,7	11	3	1,0
A580404	4mm	M4	9	21	10,7	21	12,7	3	1,5
A580505	5mm	M5	12	28	13	25	14	4	2,6
A580606	6mm	M6	16	32	15,5	28	15,8	4	3,6
A580808	8mm	M6	16	36	16,5	36	18,5	4	4,8

Note: Only for Wire Ropes

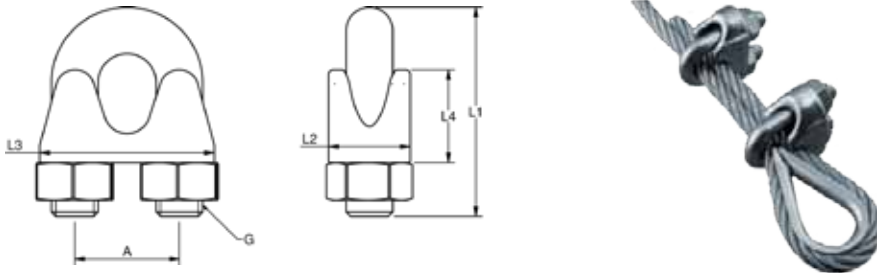

Duplexklemmen

Edelstahl - AISI 316

ART. NO.	WIRE	G	L1	L2	KG/100
A570403	3	M4	35	14	1,41
A570504	4	M5	40	17	2,45
A570505	5	M5	50	21	2,91
A570606	6	M6	60	25	5,00



Simplexklemmen

Edelstahl - AISI 316

ART. NO.	WIRE	G	L1	L2	KG/100
A560403	3	M4	17	14	0,72
A560504	4	M5	20	17	1,27
A560505	5	M5	25	21	1,46
A560606	6	M6	30	25	2,52

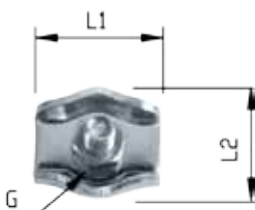

Stockschrauben

Edelstahl - AISI 304



NO. RIGHT	NO. LEFT	G	D	L1	L2	L3	KG/100
A410503	A420503	M5	5	70	25	40	0,8
A410604	A420604	M6	6	80	35	40	1,3
A410806	A420806	M8	8	86	40	40	2,6

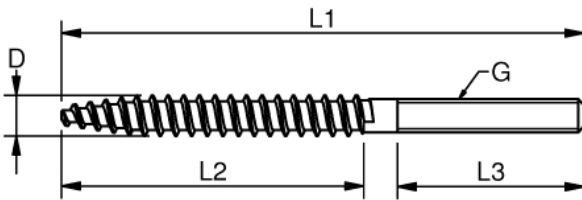

The dual thread pin allows direct installation into wood and if combined with the correct raw plug it is attachable to almost any wall. Ideal for inside thread solutions.



Holzinnengewinde

Edelstahl - AISI 316



NO. RIGHT	NO. LEFT	G	L	D1	D2	KW	KG/100
A410520	A420520	5	20	11	8,5	5	0,6
A410624	A420624	6	24	12	9,5	6	1,1
A410828	A420828	8	28	14	11,5	8	1,6

Rampa screw with inside thread left and right for anchoring into wood. Allows "hidden" adjustment of M5 - M8 threaded parts.

Inside allen key!

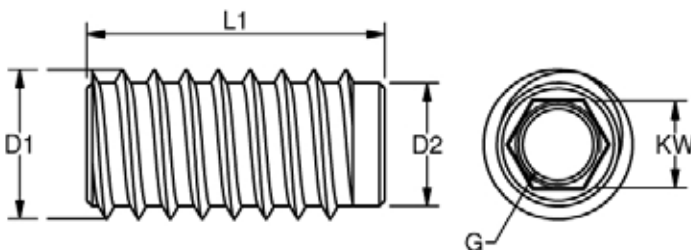

Holzözenschrauben

Edelstahl - AISI 304

ART. NO.	A	D1	D2	L1	L2	L3	KG/100
A433553	3,0	5,3	5	57	40	12	0,70
A434063	3,8	6,3	6	58	40	13	1,00



Holzözenschrauben können direkt in Holz oder in Kombination mit passenden Dübeln in fast alle Wände geschraubt werden. Sie werden wie Augbolzen mit metrischem Gewinde für alle Gabeln, Schäkel usw. verwendet.

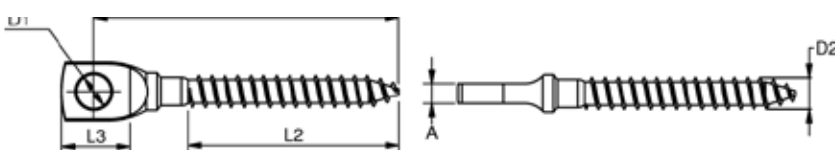

Glasdachhalterung

Hochglanzpoliert, Edelstahl - AISI 316

ART. NO.	G1	G2	G	L1	L2	MAX. LOAD PR ANCHOR	WEIGHT 1 LINE
AGLASS1S	1000	665	2x8 = 16	600	800	300 KG	2,061 KG
AGLASS2S	1200	865	2x8 = 16	750	1065	300 KG	2,228 KG
AGLASS3S	1400	1065	2x10 = 20	885	1295	300 KG	2,373 KG

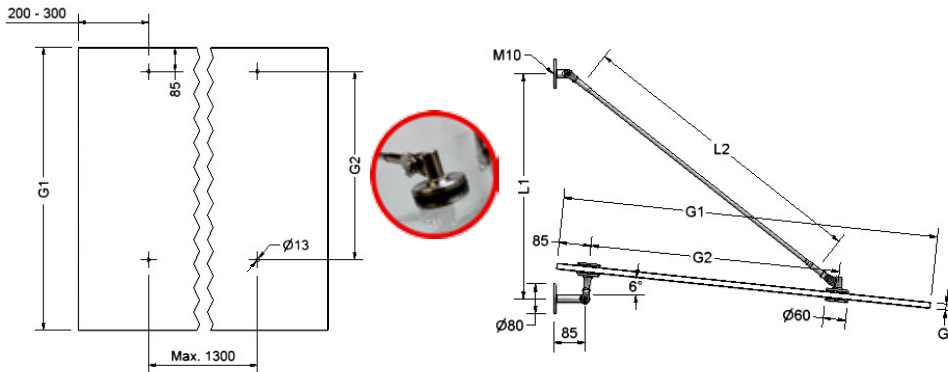

Blue Wave's Glass Roof fittings are made from AISI 316!
Two anchors allow a glass width of up to 1.900 mm - the fittings are available for Glass canopies with a wall distance of 1.000 - 1.400 mm. Anchor to the wall with a M10 thread!

Wandhalterung

Edelstahl - AISI 316

ART. NO.	D1	D2	D3	G1	G2	L1	L2	L3	LOAD	KG/100	PACK
08165095	50	16	6	M8	M6	95	86	73	100kg	21,8	1

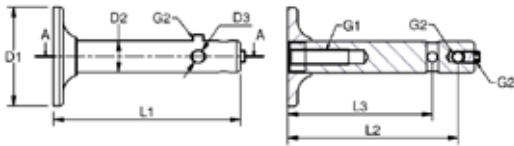

Mount on a M8 right hand threaded rod or use dual thread screw A410806



CURTAIN ANCHORS

Stainless Steel - AISI 304

ART. NO.	WIRE	D1	D2	L1	L2	B.L.
IY1305	3	5,3 For M5	6,5	60	50	500

incl. Double headed Clevis Pins

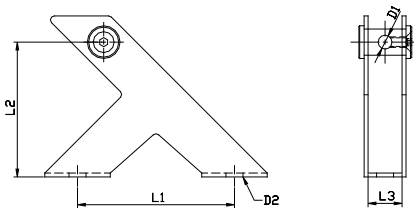

Use max. M5 thread terminals for 3 mm wire



The Y-system offers a number of options - developed as a solid curtain wire base the Y anchors support loads up to 500 kg. and can be used with 2 , 2.5 and 3 mm wire/ M5 thread.

The pin gives flexibility to the system and allows the wires to be fitted at various angles, but can , on longer expansions, also be used as a simple wire support.

"Do-it-Yourself" Abspannung

Hochglanzpoliert, Edelstahl



NO. RIGHT	NO. LEFT	WIRE	G	D1	D2	D3	L1	L2	L3	L4	L5	B.L.	KG/100
A64DH06	A64DV06	3	M6	11	22	6	72	24	36	50	40	300	5,7

The vertical sign system is based on a 3 mm DIY adjuster terminal with inside thread. Other options, using other WDS fittings, are horizontal signposts or signs hanging at various angles .

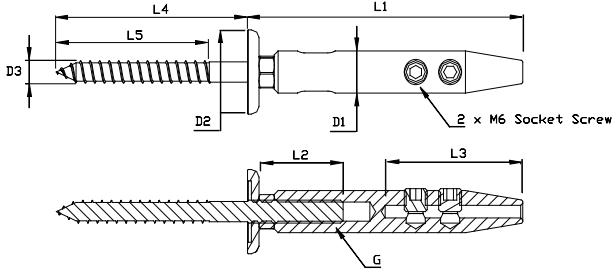

Schraubbare Innengewindeterminals

Polished Stainless Steel

ART.NO.	WIRE	G	D1	D2	L1	L2	L3	L4	L5	B.L.	KG/100	ART.NO.	RE-FIT	JAWS
83220306	3	M6	22	6	39	18	70	50	15	700	4,4	080003		
83220406	4	M6	22	6	46	18	70	50	15	700	5,4	080004		

Alle Bruchlasten wurden mit montiertem Drahtseil bei Aufhängung am Gewinde geprüft.
Bitte beachten Sie die Montage- und Gebrauchsanleitung.

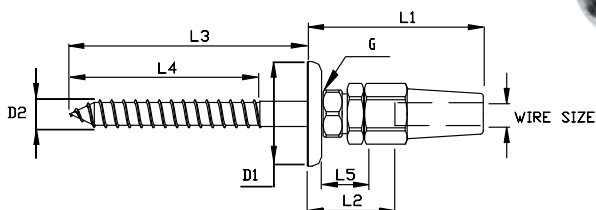

ANCHORING SYS

Geschweißte Augbolzen

Hochglanzpoliert, Edelstahl - AISI 316

ART. NO.	G	D	B1	B2	L1	L2	L3	L4	B.L.	KG/100	PACK
370630	M6	13	25	5.0	57	46	30	30	1300	1.8	10
370640	M6	13	25	5.0	66	56	40	40	1300	2.8	10
370650	M6	13	25	5.0	76	62	50	50	1300	3.0	10
370660	M6	13	25	5.0	87	76	60	60	1300	2.6	10
370600	M6	13	25	5.0	126	115	100	95	1300	3.7	10
370835	M8	15	25	6.0	66	53	35	35	2400	3.8	10
370850	M8	15	25	6.0	80	68	50	50	2400	4.9	10
370880	M8	15	25	6.0	110	98	80	75	2400	5.5	10
370800	M8	15	25	6.0	130	118	100	75	2400	6.5	10
371050	M10	16	30	7.0	85	70	50	50	3500	8.7	10
371000	M10	16	30	7.0	135	120	100	95	3500	11.0	10
371250	M12	18	30	6.0	90	74	50	45	4500	10.2	10
371210	M12	18	30	9.0	140	124	100	85	4500	15.0	10
371216	M12	18	30	9.0	200	184	160	85	4500	19.0	10

Alle Bruchlasten wurden bei montiertem Gewinde und Aufhängung im Auge geprüft.

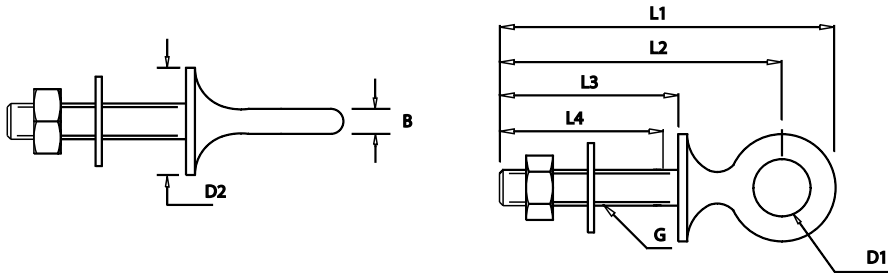

The Welded and forged eye bolts are supplied with a pre-welded cover disc, washer and nut and offer a strong attachment. Use them , for example, combined with forks welded or machined..

Geschmiedete Augbolzen

Hochglanzpoliert, Edelstahl - AISI 316

ART. NO.	G	D	B1	B2	L1	L2	L3	L4	B.L.	KG/100	PACK
310630	M6	6.5	25.0	4.0	53	46	30	30	1300	1.3	10
310660	M6	6.5	25.0	4.0	83	76	60	60	1300	2.1	10
310835	M8	8.5	25.0	5.0	65	58	35	35	2400	3.3	10
310880	M8	8.5	25.0	5.0	110	104	80	75	2400	5.0	10
311050	M10	10.5	30.0	6.0	87	75	50	50	3500	8.2	10
311000	M10	10.5	30.0	6.0	137	125	100	85	3500	11.0	10

Alle Bruchlasten wurden bei montiertem Gewinde und Aufhängung im Auge geprüft.

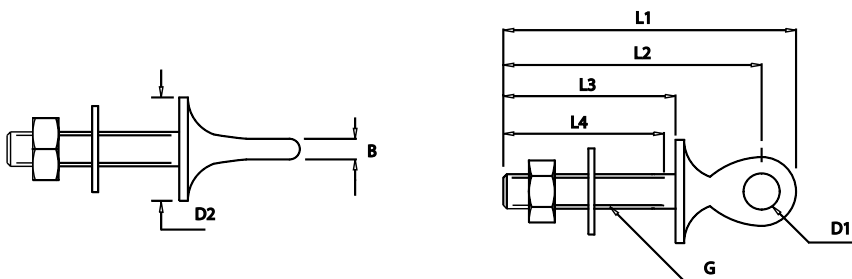

The Welded and forged eye bolts are supplied with a pre-welded cover disc, washer and nut and offer a strong attachment. Use them , for example, combined with forks welded or machined..

Sicherheits U-Bügel

Hochglanzpoliert, Edelstahl - AISI 316

ART. NO.	G	Ø	A	D	L1	L2	L3	L4	B.L.	KG/100 PACK	Nut	
Class3 certified												
431265	M12	32	46	14	122	65	41	48	5100	31,0	1	50 Nm
Class2 certified												
431045	M10	28	40	12	95	45	38	40	3500	22,0	1	50 Nm

Alle Bruchlaste wurden bei Aufhängung am Bügel geprüft.

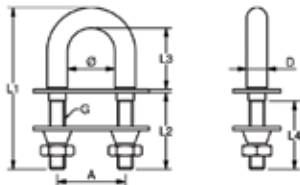

U-Bügel

Hochglanzpoliert, Edelstahl - AISI 316

ART. NO.	G	A	D	L1	L2	L3	L4	B.L.	KG/100	PACK
340435	M4	30	4.0	66	35	25	30	750	2.1	25
340535	M5	30	4.4	67	35	25	30	900	2.6	25
340635	M6	33	5.3	67	35	26	30	1250	4.5	5
340650	M6	33	5.3	84	50	26	30	1250	5.7	5
340835	M8	33	7.1	71	35	26	30	1750	7.2	5
340850	M8	33	7.1	86	50	26	30	1750	9.7	5
340880	M8	33	7.1	116	80	26	45	1750	11.8	5
348840	M8	50	8.0	80	40	30	32	1750	12.4	5
348850	M8	50	8.0	90	50	30	32	1750	13.2	5
341045	M10	40	10.0	95	45	40	40	3500	18.4	5
341060	M10	40	10.0	110	60	40	35	3500	20.4	5
341010	M10	40	10.0	150	100	40	85	3500	25.0	5
341280	M12	47	10.8	122	80	30	85	5100	29.0	5

Alle Bruchlaste wurden bei Aufhängung am Bügel geprüft.

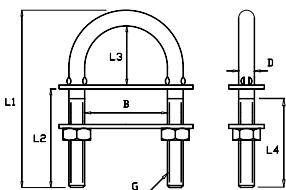

Traditionelle Marine U-Bügel können verwendet werden, wo Ringbolzen zu klein sind, oder starke Haltekräfte erforderlich sind. Alle U-Bügel werden mit zwei Unterlegplatten und 2 Muttern geliefert.

Fenderösen

Hochglanzpoliert, Edelstahl - AISI 304

ART. NO.	L	A1	A2	D1	D2	KG/100	PACK
150401	12	28	11	4.2	9	0.3	100
155102	14	34	15	5.0	11	0.5	100
155203	19	44	20	5.3	12	1.0	100
155304	28	63	28	5.3	10	1.2	50
156205	33	67	32	6.4	14	2.0	50

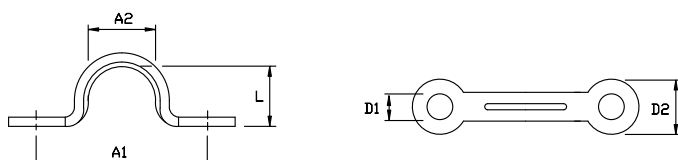

Schäkel

Hochglanzpoliert, Edelstahl - **AISI 304**

ART. NO.	A	D	L	B.L.	KG/100	PACK
160041	10,0	M4	15	500	0,5	100,0
160051	12,0	M5	17	1000	1,0	100,0
160052	16,0	M5	24	1000	1,6	100,0
160053	16,0	M5	36	1100	1,8	100,0
165251	13,5	M5	25	1100	1,5	100,0
165206	16,0	M6	23	1400	1,6	50,0

Alle Bruchlasten wurde bei Aufhängung am Splint geprüft.

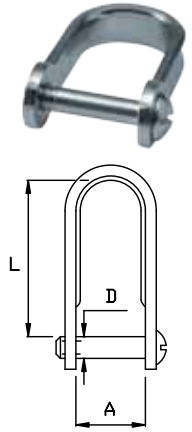

Schäkel

Hochglanzpoliert, Edelstahl - **AISI 304**

ART. NO.	A	D	L	B.L.	KG/100	PACK
150041	10,0	M4	15,0	500	0,5	100
150051	12,0	M5	17,0	1000	1,0	100
150052	16,0	M5	24,0	1000	1,6	100
150053	16,0	M5	36,0	1100	1,8	100
155251	13,5	M5	25,0	1100	1,5	100
155206	16,0	M6	23,0	1400	1,6	50
150062	14,0	M6	40,0	2000	2,9	50
150082	18,0	M8	42,0	3000	5,0	50

Alle Bruchlasten wurde bei Aufhängung am Splint geprüft.

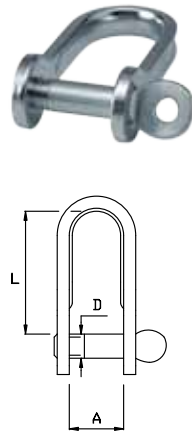

The high quality flat shackles may be used as a flexible on/off attachment, or just as a method of lengthening an item.

Schäkel

Hochglanzpoliert, Edelstahl - **AISI 304**

ART. NO.	A	D	L	B.L.	KG/100	PACK
150061	14,0	M6	23	2000	2,5	50
150081	17,0	M8	31	3000	4,5	50
150010	21,0	M10	40	4800	8,5	25
150012	25,0	M12	50	7000	16,0	25

Alle Bruchlasten wurde bei Aufhängung am Splint geprüft.

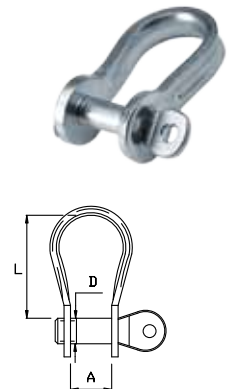

Schäkel

Hochglanzpoliert, Edelstahl - **AISI 304**

ART. NO.	A	D	L	B.L.	KG/100	PACK
151010	21,0	M10	40	4800	9,0	25
151212	25,0	M12	50	7000	16,5	25

Alle Bruchlasten wurde bei Aufhängung am Splint geprüft.

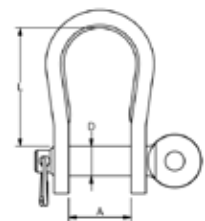

Kauschen, verstärkt

Hochglanzpoliert, Edelstahl - AISI 316

ART. NO.	Ø	A	B	L	S	KG/100	PACK
119909	6	10	24	24	2	3,2	25
119910	8	11	27	27	3	5,9	25
119912	8	14	29	29	3	6,3	25
119914	10	16	32	32	3	12,3	10
119916	10	18	40	40	3	13,6	10
119918	12	20	45	45	4	24,0	10
119920	12	22	50	50	4	34,8	10
119922	16	24	56	56	5	51,8	BULK
119926	16	28	60	60	6	85,6	BULK

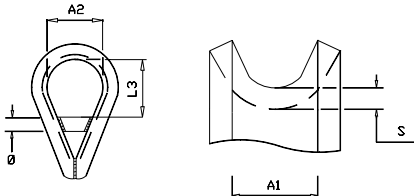

Kauschen

Hochglanzpoliert, Edelstahl - AISI 316

ART. NO.	A1	A2	L	S	KG/100	PACK
110002	3	9,0	17	1	0,2	100,0
110003	4	10,0	18	1	0,3	100,0
110004	5	11,0	20	1	0,5	100,0
110005	6	13,0	21	1	0,7	100,0
110006	7	15,0	27	2	1,2	100,0
110007	8	19,0	33	2	1,5	100,0
110008	9	22,0	38	2	2,7	50,0
110009	10	24,0	41	2	3	50,0
110010	11	27,0	48	3	5	BULK
110012	14	29,0	53	3	6	BULK
110014	16	32,0	57	3	11	BULK
110016	18	40,0	67	3	12	BULK
110018	20	45,0	75	4	22	BULK
110020	22	50,0	80	4	32	BULK
110022	24	56,0	90	5	47	BULK
110026	28	70,0	112	6	80	BULK
110028	30	75,0	120	6	110	BULK
110032	34	95,0	152	6	156	BULK
110034	36	100,0	160	6	176	BULK
110036	38	110,0	176	6	192	BULK
110038	40	115,0	184	8	292	BULK
110040	42	120,0	192	8	320	BULK
110042	45	150,0	240	8	364	BULK

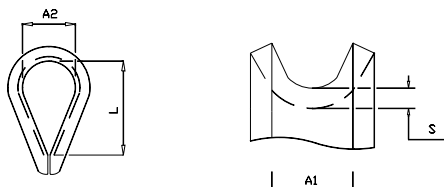

Muttern

Hochglanzpoliert, Edelstahl - AISI 316



NO. RIGHT	NO. LEFT	G	H	NV	KG/100	PACK PCS
041205	051205	M5	4	8	0,10	BULK
041206	051206	M6	4	8	0.10	BULK
041208	051208	M8	5	10	0,15	BULK
041210	051210	M10	7	13	0,25	BULK
041212	051212	M12	8	17	0,70	BULK
041214	051214	M14	10	19	1,30	BULK
041216	051216	M16	11	22	2,00	BULK
041220	051220	M20	13	24	2,25	BULK
041222	051222	M22	17	30	3,50	BULK
041224	051224	M24	18	36	8,80	BULK
041227	051227	M27	22	41	16,0	BULK
041230	051230	M30	24	46	17,0	BULK
041236	051236	M36	29	55	39,0	BULK

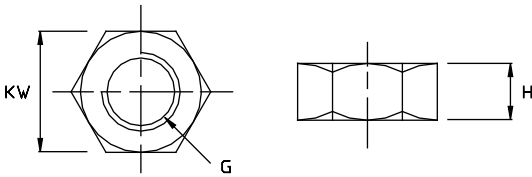

Hutmuttern

Edelstahl - AISI 304



ART.NO.	G	NV	KG/100
A040503	M5	8	0,2
A040604	M6	10	0,4
A040806	M8	13	0,9

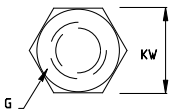

Sicherheitsmuttern

Hochglanzpoliert, Edelstahl - AISI 316



ART. NO.	G	D	L	NV	KG/100	BREAK	PACK
044310	M10	17	9,0	17	1,3	50Nm	BULK
044312	M12	20	10,5	22	2,3	50Nm	BULK

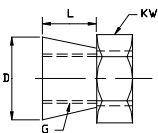

Abdeckscheiben

Edelstahl - AISI 316



ART. NO.	D1	D2	D3	KG/100
A500003	15	5,5	3,0	0,35
A500004	20	6,5	4,0	0,85
A500006	25	8,5	4,0	1,30

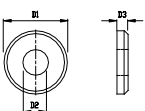

Splintbolzen

Hochglanzpoliert, Edelstahl - AISI 316

ART. NO.	D	L	KG/100	PACK
061304	4.0	13	0.2	BULK
061605	5.0	15	0.3	BULK
061806	6.0	17	0.9	BULK
061663	6.4	16	0.9	BULK
061908	8.0	18	1.0	BULK
062008	8.0	21	1.1	BULK
062395	9.5	23	1.5	BULK
062611	11.0	26	2.4	BULK
062812	12.0	28	3.0	BULK
063012	12.0	30	3.5	BULK
063412	12.0	34	4.0	BULK
063214	14.0	32	5.3	BULK
063714	14.0	37	5.5	BULK
063416	16.0	34	6.5	BULK
064016	16.0	40	7.7	BULK
064419	19.0	44	13.0	BULK
064919	19.0	49	14.0	BULK
064622	22.0	46	16.3	BULK
065522	22.0	55	19.0	BULK
065822	22.0	58	20.0	BULK
065525	25.4	55	25.0	BULK
066325	25.4	63	28.0	BULK
067328	28.0	73	40.0	BULK
068332	32.0	83	60.0	BULK
068835	35.0	88.5	76.0	BULK



Splintbolzen und Splintringe sind passende Ersatzteile unseres Lieferprogramms.

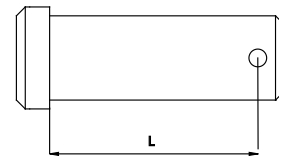

Splintstifte

Edelstahl - AISI 316

ART. NO.	DIM	L	KG/100	PACK
070609	1.5	10.0	0.01	100
0706101	2.0	12.0	0.03	100
070610	2.0	15.0	0.03	100
070611	2.0	25.0	0.05	100
0706121	2.5	16.0	0.06	100
070612	2.5	25.0	0.10	100
0706131	3.2	20.0	0.14	50
070613	3.0	25.0	0.15	50
070614	3.0	32.0	0.20	50
0706151	4.0	32.0	0.35	BULK
070617	5.0	40.0	0.75	BULK
070618	6.3	50.0	1.30	BULK

BLUE WAVE Standards

Thread

Split hole

Size	Ø
-	-
1/4"	2.2
1/4"	2.2
1/4"	2.2
5/16" + 3/8"	2.8
5/16" + 3/8"	2.8
7/16" + 1/2"	3.5
7/16" + 1/2"	3.5
7/16" + 1/2"	3.5
5/8" + 3/4"	4.5
7/8" + 1"	5.5
-	-

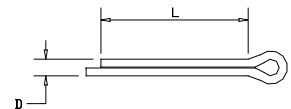

Splintringe

Edelstahl - AISI 316

ART.NO.	DIM.	D	KG/100	PACK
070601	1,00	11,0	0,015	100
070602	1,25	15,0	0,075	100
070603	1,50	19,0	0,100	100
070604	2,00	23,0	0,230	100





seit 1898